

aiwa®

Japan est1951

MSBTU-300

INSTRUCTION MANUAL	EN	MANUEL D'INSTRUCTIONS	FR	INSTRUKCJA OBSŁUGI	PL
РЪКОВОДСТВО ЗА УПОТРЕБА	BG	VODIČ	HR	MANUAL	PT
NÁVOD K POUŽITÍ	CS	HASZNÁLATI ÚTMUTATÓ	HU	MANUAL DE INSTRUCȚIUNI	RO
INSTRUKTIONSMANUAL	DA	MANUALE DI ISTRUZIONI	IT	РУКОВОДСТВО	RU
BEDIENUNGSANLEITUNG	DE	INSTRUKCIJA	LT	NÁVOD	SK
ΕΓΧΕΙΡΙΔΙΟ ΟΔΗΓΙΩΝ	EL	INSTRUKCIJA	LV	NAVODILA ZA UPORABO	SL
MANUAL DE INSTRUCCIONES	ES	MANWAL TAL-ISTRUZZJONIJIET	MT	УПУТСТВО ЗА УПОТРЕБУ	SR
KASUTUSJUHEND	ET	GEBRUIKSAANWIJZING	NL	BRUKSANVISNING	SV
KÄYTTÖOHJE	FI	BRUKSANVISNING	NO	KULLANMA KILAVUZU	TR

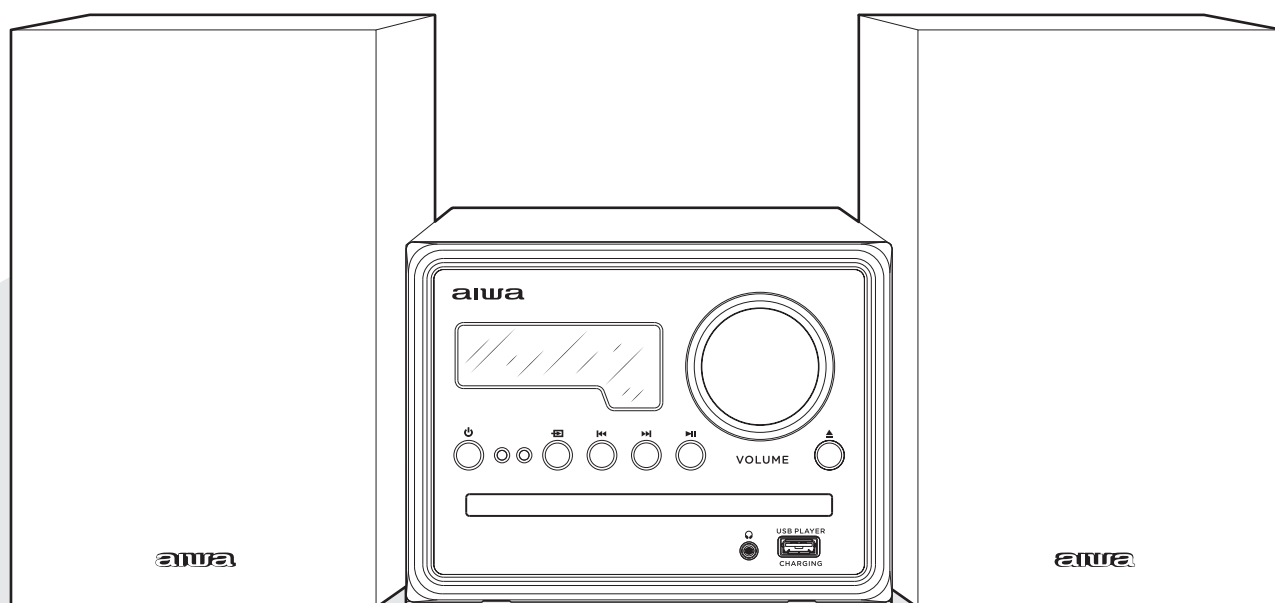

HI-FI MICRO MUSIC SYSTEM

EN ENGLISH

Important safety instructions read carefully and keep for future reference. Household use only. **SAVE THESE INSTRUCTIONS.**

BG БЪЛГАРСКИ

Важни инструкции за безопасност прочетете внимателно и запазете за по-късна употреба. Само за домашна употреба. **ЗАПАЗЕТЕ ТЕЗИ ИНСТРУКЦИИ.**

CS ČEŠTINA

Důležité bezpečnostní pokyny pečlivě si přečtěte a uschovejte pro budoucí použití. Pouze pro domácí použití. **ULOŽTE TYTO POKYNY.**

DA DÁNSKÝ

Vigtige sikkerhedsinstruktioner læses omhyggeligt og opbevares til fremtidig reference. Kun til husholdningsbrug. **GEM DISSE INSTRUKTIONER.**

DE DEUTSCHSPRACHIGE

Wichtige Sicherheitshinweise sorgfältig lesen und aufbewahren. Nur für den Hausgebrauch. **SPEICHERN SIE DIESE ANWEISUNGEN.**

EL ΕΛΛΗΝΙΚΗ

Σημαντικές οδηγίες ασφαλείας διαβάστε προσεκτικά και κρατήστε για μελλοντική αναφορά. Οικιακή χρήση μόνο. **ΑΠΟΘΗΚΕΥΣΤΕ ΑΥΤΕΣ ΤΙΣ ΟΔΗΓΙΕΣ.**

ES ESPAÑOL

Lea atentamente las instrucciones de seguridad importantes y guárdelas para futuras consultas. Solo para uso doméstico. **GUARDE ESTAS INSTRUCCIONES.**

ET EESTI

Olulised ohutusjuhised lugege hoolikalt läbi ja hoidke neid edaspidiseks kasutamiseks. Ainult majapidamises kasutamiseks. **SALVESTAGE NEED JUHISED.**

FI SUOMEN

Tärkeät turvallisuusohjeet lue huolellisesti ja säilytä tulevaa käyttöä varten. Vain kotitalouskäyttöön. **TALLENNÄ NÄMÄ OHJEET.**

FR FRANÇAISE

Consignes de sécurité importantes à lire attentivement et à conserver pour référence ultérieure. Usage domestique uniquement. **ENREGISTREZ CES INSTRUCTIONS.**

HR HRVATSKI

Važne sigurnosne upute pažljivo pročitajte i spremite za kasniju upotrebu. Samo za kućnu upotrebu. **SPREMITE OVE UPUTE.**

HU MAGYAR

Fontos biztonsági utasítások olvassa el figyelmesen, és tartsa meg későbbi felhasználás céljából. Csak háztartási használatra. **MENTSE EL EZEKET AZ UTASÍTÁSOKAT.**

IT ITALIANA

Importanti istruzioni di sicurezza leggere attentamente e conservare per riferimento futuro. Solo per uso domestico. **SALVARE QUESTE ISTRUZIONI.**

LT LIETUVIŲ

Svarbios saugos instrukcijos atidžiai perskaitykite ir saugokite ateityje. Naudoti tik buityje. **IŠSAUGOKITE ŠIAS INSTRUKCIJAS.**

LV LATVIEŠU

Svarīgi drošības norādījumi uzmanīgi izlasiet un saglabāt turpmākai izmantošanai. Tikai mājsaimniecībai. **SAGLABĀJIET ŠOS NORĀDĪJUMUS.**

MT MALTIJA

Aqra sew istruzzjonijiet importanti ta'sikurezza u zomm għar-referenza fil-futur. Użu domestiku biss. **ISSEJVJA DAWN L-ISTRUZZJONIJIET.**

NL NEDERLANDSE

Belangrijke veiligheidsinstructies zorgvuldig lezen en bewaren voor toekomstig gebruik. Alleen voor huishoudelijk gebruik. **BEWAAR DEZE INSTRUCTIES.**

NO NORSK

Viktige sikkerhetsinstruksjoner les nøye og ta vare på dem for fremtidig referanse. Kun husholdningsbruk. **TA VARE PÅ DISSE INSTRUKSJONENE.**

PL POLSKI

Ważne instrukcje dotyczące bezpieczeństwa należy uważnie przeczytać i zachować do wglądu w przyszłości. Wyłącznie do użytku domowego. **ZAPISZ TE INSTRUKCJE.**

PT PORTUGUESA

Instruções de segurança importantes Leia atentamente e guarde para referência futura. Uso doméstico somente. **GUARDE ESTAS INSTRUÇÕES.**

RO ROMÂNĂ

Instrucțiunile importante de siguranță citiți cu atenție și păstrați pentru referințe ulterioare. Numai pentru uz casnic. **SALVAȚI ACESTE INSTRUCȚIUNI.**

RU РУССКИЙ

Важные инструкции по технике безопасности внимательно прочитайте и сохраните для дальнейшего использования. Только для домашнего использования. **СОХРАНИТЕ ЭТИ ИНСТРУКЦИИ.**

SK SLOVENČINA

Dôležité bezpečnostné pokyny pozorne si prečítajte a uchovajte pre budúce použitie. Iba na použitie v domácnosti. **ULOŽTE TIETO POKYNY.**

SL SLOVENSKI

Pomembna varnostna navodila natančno preberite in shranite za poznejšo uporabo. Samo za gospodinjstvo uporabo. **SHRANITE TA NAVODILA.**

SR СРПСКИ

Vажна безбедносна упутства пажљиво прочитајте и сачувајте за будућу употребу. Само за кућну употребу. **САЧУВАЈТЕ ОВА УПУТСТВА.**

SV SVENSKAN

Viktiga säkerhetsanvisningar Läs noggrant och behåll för framtida referens. Endast för hushållsbruk. **SPARA DESSA INSTRUKTIONER.**

TR TÜRK

Önemli güvenlik talimatları dikkatle okuyun ve ileride başvurmak üzere saklayın. Sadece ev kullanımı için. **BU YÖNERGELERİ KAYDEDİN.**

WHAT'S IN THE BOX? 6

BG-Какво има в кутията? **CS**-Co je v té krabici? **DA**-Hvad er der i kassen? **DE**-Was ist in der Box? **EL**-Τι υπάρχει στο κουτί; **ES**-¿Qué hay en la caja? **ET**-Mis karbis on? **FI**-Mitä laatikossa on? **FR**-Qu'y a-t-il dans la boîte? **HR**-Što je u kutiji? **HU**-Mi van a dobozban? **IT**-Cosa c'è nella scatola? **LT**-Kas yra dėžutėje? **LV**-Kas ir kastē? **MT**-X'hemm fil-kaxxa? **NL**-Wat zit er in de doos? **NO**-Hva er i esken? **PL**-Co jest w pudełku? **PT**-O que há na caixa? **RO**-Ce e în cutie? **RU**-Что в коробке? **SK**-Čo je v krabici? **SL**-Kaj je v škatli? **SR**-Шта је у кутији? **SV**-Vad finns i lådan? **TR**-Kutunun içinde ne var?

CONNECTION TO THE MAINS 7

BG-Връзка към мрежата **CS**-Připojení k síti **DA**-Tilslutning til lysnettet **DE**-Anschluss an das Stromnetz **EL**-Σύνδεση με το δίκτυο **ES**-Conexión a la red **ET**-Ühendus vooluvõrku **FI**-Yhteys verkkovirtaan **FR**-Raccordement au secteur **HR**-Priključak na električnu mrežu **HU**-Csatlakozás a hálózathoz **IT**-Collegamento alla rete elettrica **LT**-Prijungimas prie maitinimo tinklo **LV**-Savienojums ar elektrotīklu **MT**-Konnessjoni mal-mains **NL**-Aansluiting op het lichtnet **NO**-Tilkobling til strømnettet **PL**-Podłączenie do sieci **PT**-Conexão à rede elétrica **RO**-Conectarea la rețea **RU**-Подключение к электросети **SK**-Pripojenie k elektrickej sieti **SL**-Priključitev na električno omrežje **SR**-Прикључивање на електричну мрежу **SV**-Anslutning till elnätet **TR**-Şebeke bağlantisı.

INSTALLATION OF THE SPEAKERS 8

BG-Монтаж на високоговорителите **CS**-Instalace reproduktorů **DA**-Installation af højttalerne **DE**-Installation der Lautsprecher **EL**-Εγκατάσταση των ηχείων **ES**-Instalación de los altavoces **ET**-Kõlarite paigaldamine **FI**-Kaiuttimien asennus **FR**-Installation des enceintes **HR**-Instaliranje zvučnika **HU**-A hangszórók telepítése **IT**-Installazione degli altoparlanti **LT**-Garsiakalbių montavimas **LV**-Skaļruņu uzstādīšana **MT**-Installazzjoni tal-kelliema **NL**-Installatie van de luidsprekers **NO**-Installasjon av høyttalerne **PL**-Montaż głośników **PT**-Instalação dos alto-falantes **RO**-Instalarea difuzoarelor **RU**-Установка динамиков **SK**-Inštalácia reproduktorov **SL**-Namestitev zvočnikov **SR**-Инсталирање звучника **SV**-Installation av högtalarna **TR**-Hoparlörlerin montajı.

REMOTE CONTROLLER 9

BG-Дистанционно управление **CS**-Dálkový ovladač **DA**-Fjernbetjening **DE**-Fernbedienung **EL**-Τηλεχειριστήριο **ES**-Mando a distancia **ET**-Kaugjuhtimispult **FI**-Kauko-ohjain **FR**-Télécommande **HR**-Daljinski upravljač **HU**-Távirányító **IT**-Telecomando **LT**-Nuotolinis valdiklis **LV**-Tālvadības pults **MT**-Kontrollur mill-bogħod **NL**-Afstandsbediening **NO**-Fjernkontroll **PL**-Pilot zdalnego sterowania **PT**-Control remoto **RO**-Telecomandă **RU**-Пульт дистанционного управления **SK**-Dialkový ovladač **SL**-Daljinski upravljalnik **SR**-Далјински управљач **SV**-Fjärrkontroll **TR**-Uzaktan kumanda.

FRONT PANEL CONTROLS 16

BG-Управление на предния панел **CS**-Ovládací prvky předního panelu **DA**-Kontrol af frontpanelet **DE**-Bedienelemente an der Vorderseite **EL**-Χειριστήρια μπροστινού πίνακα **ES**-Controles del panel frontal **ET**-Esipaneeli juhtelemendid **FI**-Esipaneeli juhtelemendid **FR**-Commandes du panneau avant **HR**-Kontrola na prednjoj ploči **HU**-Előlap vezérlők **IT**-Comandi del pannello frontale **LT**-Priekinio skydelio valdikliai **LV**-Priekšējā paneļa kontrole **MT**-Kontrolli panew ta'quddiem **NL**-Front panel controls **NO**-Kontroller på frontpanelet **PL**-Sterowanie na panelu przednim **PT**-Controles do painel frontal **RO**-Comenzile panoului frontal **RU**-Элементы управления на передней панели **SK**-Ovládanie na prednom paneli **SL**-Kontrola na sprednji plošči **SR**-Контроле на предњој страни **SV**-Kontroller på frontpanelet **TR**-Ön panel kontrolleri.

REAR PANEL CONNECTIONS 18

BG-Връзки на задния панел **CS**-Připojení zadního panelu **DA**-Bagpaneltilslutninger **DE**-Anschlüsse an der rückseite **EL**-Συνδέσεις πίσω πλαισίου **ES**-Conexiones del panel trasero **ET**-Tagapaneeli ühendused **FI**-Takapaneelin liitännät

FR-Connexions du panneau arrière **HR**-Priključci na stražnjoj ploči **HU**-Hátsó panel csatlakozások **IT**-Collegamenti pannello posteriore **LT**-Galinio skydelio jungtys **LV**-Aizmugurējā paneļa savienojumi **MT**-Konnessjonijiet tal-panew ta'wara **NL**-Aansluitingen op het achterpaneel **NO**-Tilkoblinger på bakpanelet **PL**-Połączenia panelu tylnego **PT**-Conexões do painel traseiro **RO**-Conexiuni panou spate **RU**-Подключения на задней панели **SK**-Pripojenia zadného panelu **SL**-Povezave zadnje plošče **SR**-Везе на задњој страни **SV**-Anslutningar på bakpanelen **TR**-Arka panel bağlantıları.

AUXILIARY CONNECTIONS 20

BG-Спомагателни връзки **CS**-Pomocné přípojky **DA**-Hjælpeforbindelser **DE**-Hilfsanschlüsse **EL**-Βοηθητικές συνδέσεις **ES**-Conexiones auxiliares **ET**-Lisateenused ühendused **FI**-Apukytkenät **FR**-Connexions auxiliaires **HR**-Pomoćne veze **HU**-Kiegészítő csatlakozások **IT**-Collegamenti ausiliari **LT**-Pagalbinės jungtys **LV**-Papildu savienojumi **MT**-Konnessjonijiet awżiljarji **NL**-Auxiliary connections **NO**-Ekstra tilkoblinger **PL**-Połączenia pomocnicze **PT**-Conexões auxiliares **RO**-Conexiuni auxiliare **RU**-Вспомогательные соединения **SK**-Pomocné pripojenia **SL**-Pomožni priključki **SR**-Помоћне везе **SV**-Hjälpanslutningar **TR**-Yardımcı bağlantılar.

BLUETOOTH MODE 21

BG-Блутут режим **CS**-Režim bluetooth **DA**-Bluetooth-tilstand **DE**-Bluetooth-modus **EL**-Λειτουργία bluetooth **ES**-Modo bluetooth **ET**-Bluetooth-režiim **FI**-Bluetooth-tila **FR**-Mode bluetooth **HR**-Način rada **HU**-Bluetooth mód **IT**-Modalità bluetooth **LT**-Bluetooth režimas **LV**-Bluetooth režīms **MT**-Bluetooth mod **NL**-Bluetooth-modus **NO**-Bluetooth-modus **PL**-Tryb bluetooth **PT**-Modo bluetooth **RO**-Modul bluetooth **RU**-Режим bluetooth **SK**-Režim bluetooth **SL**-Način bluetooth **SR**-Блуеуооу режим **SV**-Bluetooth-läge **TR**-Bluetooth modu.

USB-MP3/CHARGER 23

BG-Усб-мп3/зарядно **CS**-Usb-mp3/nabíječka **DA**-Usb-mp3/oplader **DE**-Usb-mp3/ladegerät **EL**-Usb-mp3/φορτιστής **ES**-Usb-mp3/cargador **ET**-Usb-mp3/laadija **FI**-Usb-mp3/laturi **FR**-Usb-mp3/chargeur **HR**-Usb-mp3/punjač **HU**-Usb-mp3/töltő **IT**-Usb-mp3/caricatore **LT**-Usb-mp3/įkroviklis **LV**-Usb-mp3/lādētājs **MT**-Usb-mp3/charger **NL**-Usb-mp3/lader **NO**-Usb-mp3/lader **PL**-Usb-mp3/ladowarka **PT**-Usb-mp3/carregador **RO**-Usb-mp3/încărcător **RU**-Usb-mp3/зарядное устройство **SK**-Usb-mp3/nabíjačka **SL**-Usb-mp3/polnilnik **SR**-Usb-мп3/пуњач **SV**-Usb-mp3/laddare **TR**-Usb-mp3/şarj cihazı.

CHARGING FUNCTION COMPATIBILITY 26

BG-Съвместимост с функцията за зареждане **CS**-Kompatibilita funkce nabíjení **DA**-Opladning funktion kompatibilitet **DE**-Kompatibilität mit Ladefunktionen **EL**-Συμβατότητα λειτουργίας φόρωσης **ES**-Compatibilidad con la función de carga **ET**-Laadimisfunktsiooni ühilduvus **FI**-Lataustoiminnon yhteensopivuus **FR**-Compatibilité des fonctions de charge **HR**-Kompatibilan s funkcijom punjenja **HU**-Töltési funkció kompatibilitás **IT**-Funzione di ricarica compatibilità **LT**-Įkrovimo funkcijos suderinamumas **LV**-Uzlādes funkciju saderība **MT**-Approvazzjoni tat-tip **NL**-Compatibiliteit oplaadfunctie **NO**-Lading funksjon kompatibilitet **PL**-Kompatybilność funkcji ładowania **PT**-Compatibilidade da função de carregamento **RO**-Compatibilitatea funcției de încărcare **RU**-Совместимость с функцией зарядки **SK**-Kompatibilita funkcií nabíjania **SL**-Združljivost funkcij polnjenja **SR**-Компатибилност са функцијом пуњења **SV**-Laddningsfunktionskompatibilitet **TR**-Şarj fonksiyonu uyumluluğu.

PLAYBACK CONTROL 27

BG-Контрол на възпроизвеждането **CS**-Přehrávání **DA**-Afspilningskontrol **DE**-Wiedergabesteuerung **EL**-Έλεγχος αναπαραγωγής ήχου **ES**-Control de reproducción **ET**-Taasesituse juhtimine **FI**-Toiston hallinta **FR**-Contrôle de lecture **HR**-Kontrola reprodukcije **HU**-Lejátszás vezérlés **IT**-Controllo della riproduzione **LT**-Atkūrimo valdymas **LV**-Atskaņošanas kontrole **MT**-Kontroll daqq **NL**-Afspeelcontrole **NO**-Avspillingskontroll **PL**-Sterowanie odtwarzaniem **PT**-Controle de reprodução **RO**-Controlul redării **RU**-Управление воспроизведением **SK**-Ovládanie prehrávania **SL**-Nadzor predvajanja **SR**-Контрола репродукције **SV**-Uppspelningskontroll **TR**-Oynatma kontrolü.



WHAT'S IN THE BOX?

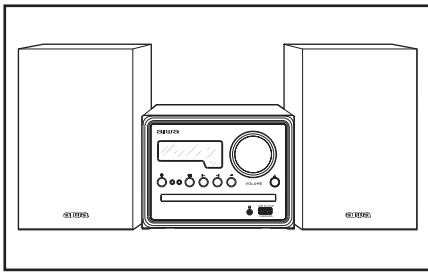

1 Micro System

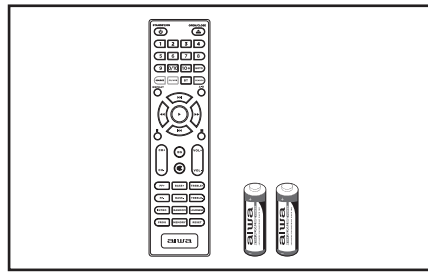

2 Remote controller & AIWA AAA batteries (x2)

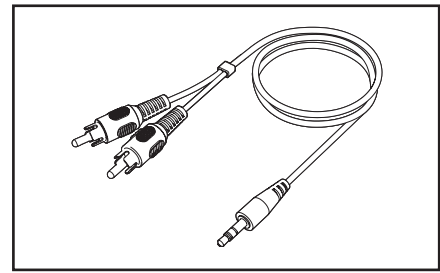

3 RCA to 3.5mm stereo aux cable

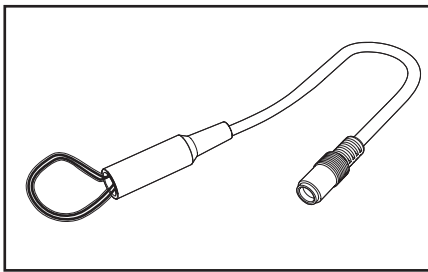

4 Detachable FM-Wire antenna

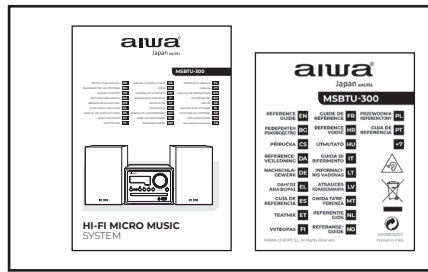

5 Instruction manual & Reference Guide

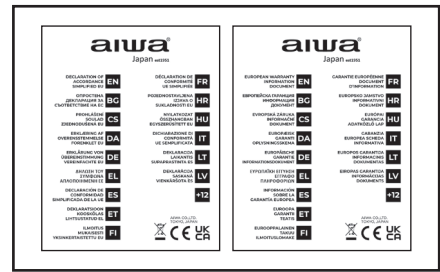

6 Warranty sheet & Declaration of conformity

BG БЪЛГАРСКИ

КАКВО ИМА В КУТИЯТА?

1. Микро Система 2. Дистанционен контролер и аива AAA батерии (x2) 3. 3.5 мм стерео на кабел 4. Подвижна ФМ-телена антена 5. Ръководство за употреба и справочник 6. Гаранционен лист и декларация за съответствие.

CS ČEŠTINA

CO JE V TÉ KRABICI? 1. Mikro Systém 2. Dálkový ovladač a baterie AIWA AAA (x2) 3. RCA na 3,5 mm stereo AUX kabel 4. Odnímatelná anténa FM-Wire 5. Návod k použití & referenční příručka 6. Záruční list a prohlášení o shodě.

DA DÁNSKÝ

HVAD ER DER I KASSEN? 1. Micro System 2. Fjernbetjening & AAA batterier (2) 3. RCA til 3,5 mm stereo kabel 4. Aftagelig FM-tråd antenne 5. Brugsanvisning & referencevejledning 6. Garantiblad & overensstemmelseserklæring.

DE DEUTSCHSPRACHIGE

WAS IST IN DER BOX? 1. Mikrosystem 2. Fernbedienung und AIWA AAA-Batterien (x2) 3. CINCH-auf 3,5-mm-Stereo-AUX-Kabel 4. Abnehmbare UKW-Drahtantenne 5. Bedienungsanleitung & Referenzhandbuch 6. Garantieblatt & Konformitätserklärung.

EL ΕΛΛΗΝΙΚΗ

ΤΙ ΕΙΝΑΙ ΣΤΟ ΚΟΥΤΙ;
1. Σύστημα Μικροϋπολογιστών
2. Τηλεχειριστήριο & μπαταρίες AIWA AAA (x2) 3. RCA στο στερεοφωνικό

καλώδιο AUX 3.5 mm 4. Αποσπώμενη κεραία FM-Wire 5. Εγχειρίδιο οδηγιών & οδηγός αναφοράς 6. Φύλλο εγγύησης & Δήλωση συμμόρφωσης.

ES ESPAÑOL

¿QUÉ HAY EN LA CAJA? 1. Sistema Micro 2. Mando a distancia y pilas AAA AIWA (x2) 3. Cable auxiliar estéreo RCA a 3,5 mm 4. Antena: Telescópica desmontable 5. Manual de instrucciones y Guía de referencia 6. Hoja de garantía y declaración de conformidad.

ET EESTI

MIS KARBIS ON? 1. Mikrosüsteem 2. Kaugujuhtimispuult ja AIWA AAA patareid (x2) 3. RCA kuni 3,5 mm stereo aux kaabel 4. Antenna desmontable de cable FM 5. Kasutusjuhend ja juhend 6. Garantiileht ja vastavusdeklaratsioon.

FI SUOMEN

MITÄ LAATIKOSSA ON? 1. Mikrojärjestelmä 2. Kauko-ohjain & AIWA AAA-paristot (x2) 3. RCA 3.5 mm stereo aux kaapeli 4. Irrotettava FM-Lanka antenni 5. Käyttöohje ja Viiteopas 6. Takuukortti & vaatimustenmukaisuusvakuutus.

FR FRANÇAISE

QU'Y A-T-IL DANS LA BOÎTE? 1. Micro Système 2. Télécommande et piles AAA AIWA (x2) 3. Câble auxiliaire stéréo RCA vers 3,5 mm 4. Antenne FM amovible 5. Manuel d'instructions et Guide de Référence 6. Fiche de garantie & déclaration de conformité.

HR HRVATSKI

ŠTO JE U KUTIJI? 1. Mikrosustav

2. Daljinski upravljač i baterije za AAA AIWA (x2) 3. Kabel za Zinos-3,5 mm stereo Zinos 4. Odvojiva antena od žice 5. Priručnik za uporabu i referentni priručnik 6. Jamstveni list i Izjava o sukladnosti.

HU MAGYAR

MI VAN A DOBOZBAN? 1. Mikro Rendszer 2. Távirányító és AIWA AAA elemek (x2) 3. RCA-3,5 mm-es sztereo AUX kábel 4. Levehető FM-Vezetékes antenna 5. Használati útmutató & referencia útmutató 6. Garancialevél és megfelelőségi nyilatkozat.

IT ITALIANA

COSA C'È NELLA SCATOLA? 1. Micro sistema 2. Telecomando e batterie AIWA AAA (x2) 3. RCA a 3.5 mm stereo aux cavo 4. Staccabile FM-antenna a filo 5. Manuale di istruzioni e guida di riferimento 6. Scheda di garanzia e dichiarazione di conformità.

LT LIETUVIŲ

KAS YRA DĖŽUTĖJE? 1. Mikro Sistema 2. Nuotolinio valdymo pultas ir AAA Baterijos (2) 3. RCA į 3,5 mm stereo aukso kabelis 4. Nuimama FM laidų antena 5. Naudojimo instrukcija ir informacinis vadovas 6. Garantijos lapas ir atitikties deklaracija.

LV LATVIEŠU

KAS IR KASTĒ? 1. Mikro Sistēma 2. Tālvadības pults un AIWA AAA Baterijas (x2) 3. RCA līdz 3,5 mm stereo Aux kabelis 4. Noņemama FM vadu antena 5. Lietošanas instrukcija un uzziņu rokasgrāmata 6. Garantijas lapa un atbilstības deklarācija.

MT MALTIJA

X'HEMM FIL-KAXXA? 1.Mikro-Sistema 2.Remota kontrollur & BATTERIJI AAA (x2) 3.GĦAL 3.5 mm kejbil tal-aux stereo 4.Jinqalghu FM-Wajer antenna 5.Manwal tal-istruzzjonijiet u Gwida Ta'Referenza 6.II-folja tal-garanzija u d-dikjarazzjoni tal-konformita.

NL NEDERLANDSE

WAT ZIT ER IN DE DOOS? 1.Micro Systeem 2.Afstandsbediening & AIWA AAA batterijen (x2) 3.RCA naar 3.5mm stereo aux-kabel 4.Afneembare FM-draadantenne 5.Gebruiksaanwijzing & Naslaggids 6.Garantieblad & verklaring van overeenstemming.

NO NORSK

HVA ER I ESKEN? 1.Micro System 2.Fjernkontroll OG AIWA AAA-batterier (x2) 3.RCA til 3,5 mm stereo aux-kabel 4.Avtakbar FM-Wire antenne 5.Bruksanvisning Og Referansehåndbok 6.Garantiark og samsvarserklæring.

PL POLSKI

CO JEST W PUDEŁKU? 1.Micro System 2.Pilot zdalnego sterowania i baterie AIWA AAA (x2) 3.Kabel RCA do 3,5 mm stereo aux 4.Odłączana antena FM-Wire 5.Instrukcja obsługi i przewodnik referencyjny 6.Karta gwarancyjna i Deklaracja zgodności.

PT PORTUGUESA

O QUE ESTÁ NA CAIXA? 1.Micro Sistema 2.Controle remoto e pilhas AAA AIWA (x2) 3.RCA para 3.5 mm cabo aux estéreo 4.Antena destacável do FM-fio 5.Manual de instruções e guia de referência 6.Folha de garantia e declaração de Conformidade.

RO ROMÂNĂ

CE E ÎN CUTIE? 1.Micro Sistem 2.Telecomandă și baterii AIWA AAA (x2) 3.Cablu AUX stereo RCA la 3,5 mm 4.Antena FM detașabilă 5.Manual de instrucțiuni și Ghid de referință 6.Fișa de garanție și declarația de conformitate.

RU РУССКИЙ

ЧТО В КОРОБКЕ? 1.Микросистема 2.Пульт дистанционного управления и батарейки AIWA AAA (x2) 3.Кабель RCA-3,5 мм стерео aux 4.Съемная FM-проводная антенна 5.Руководство по эксплуатации и справочное руководство 6.Гарантийный лист и декларация соответствия.

SK SLOVENČINA

ČO JE V KRABICI? 1.Mikrosystém 2.Diaľkové ovládanie a batérie AIWA AAA (x2) 3.RCA na 3,5 mm stereo AUX kábel 4.Odnímateľná FM-drôtová anténa 5.Návod na použitie

a referenčná príručka 6.Záručný list a vyhlásenie o zhode.

SL SLOVENSKI

KAJ JE V ŠKATLI? 1.Mikro Sistem 2.Daljinski upravljalnik in AAA baterije (2) 3.RCA do 3,5 mm stereo pomožni kabel 4.Snemljiva FM-Žična antena 5.Navodila za uporabo in referenčni vodnik 6.Garancijski list in izjava o skladnosti.

SR СРПСКИ

ŠTA JE U KUTIJI? 1.Микросистема 2.АИВА ААА даљински управљач и батерије (Кс2) 3.РЦА кабл-3,5 мм стерео АУКС 4.Одвојива ФМ жичана антена 5.Упутство за употребу и референтни приручник 6.Гарантни лист и изјава о усаглашености.

SV SVENSKAN

VAD FINNS I LÅDAN? 1.Micro System 2.Fjärrkontroll och AIWA AAA-batterier (x2) 3.RCA till 3,5 mm stereo aux-kabel 4.Löstagbar FM-trådanterenn 5.Bruksanvisning och Referensguide 6.Garantibladd och försäkran om överensstämmelse.

TR TÜRK

KUTUNUN İÇİNDE NE VAR? 1.Mikro Sistem 2.Uzaktan kumanda ve AIWA AAA piller (x2) 3.RCA - 3,5 mm stereo aux kablosu 4.Ayrılabilir FM-Tel anten 5.Kullanım kılavuzu ve Referans Kılavuzu 6.Uygunluk garanti levha ve beyan.

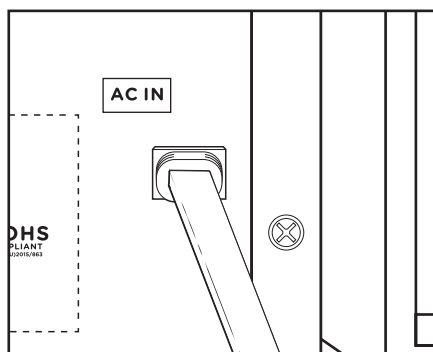
**CONNECTION TO THE MAINS**

1

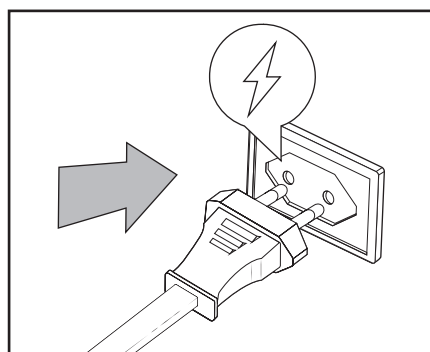

2

BG БЪЛГАРСКИ

ВРЪЗКА КЪМ МРЕЖАТА

CS ČEŠTINA

PŘIPOJENÍ K SÍTI

DA DÁNSKÝ

TILSLUTNING TIL LYSNETTET

DE DEUTSCHSPRACHIGE

ANSCHLUSS AN DAS STROMNETZ

EL ΕΛΛΗΝΙΚΗ

ΣΥΝΔΕΣΗ ΜΕ ΤΟ ΔΙΚΤΥΟ

ES ESPAÑOL

CONEXIÓN A LA RED

ET EESTI

ÜHENDUS VOOLUVÕRKU

FI SUOMEN

YHTEYS VERKKOVIRTAAN

FR FRANÇAISE

RACCORDEMENT AU SECTEUR

HR HRVATSKI

PRIKLJUČAK NA ELEKTRIČNU MREŽU

HU MAGYAR

CSATLAKOZÁS A HÁLÓZATHOZ

IT ITALIANA

COLLEGAMENTO ALLA RETE ELETTRICA

LT LIETUVIŲ

PRIJUNGIMAS PRIE MAITINIMO TINKLO

LV LATVIEŠU

SAVIENOJUMS AR ELEKTROTĪKLU

MT MALTIJA

KONNESSJONI MAL-MAINS

NL NEDERLANDSE
AANSLUITING OP HET LICHTNET

NO NORSK
TILKOBLING TIL STRØMNETTET

PL POLSKI
PODŁĄCZENIE DO SIECI

PT PORTUGUESA
CONEXÃO À REDE ELÉTRICA

RO ROMÂNĂ
CONECTAREA LA REȚEA

RU РУССКИЙ
ПОДКЛЮЧЕНИЕ К ЭЛЕКТРОСЕТИ

SK SLOVENČINA
PRIPOJENIE K ELEKTRICKEJ SIETI

SL SLOVENSKI
PRIKLJUČITEV NA ELEKTRIČNO OMREŽJE

SR СРПСКИ
ПРИКЉУЧИВАЊЕ НА ЕЛЕКТРИЧНУ МРЕЖУ

SV SVENSKAN
ANSLUTNING TILL ELNÄTET

TR TÜRK
ŞEBEKE BAĞLANTISI

? **INSTALLATION OF THE SPEAKERS**

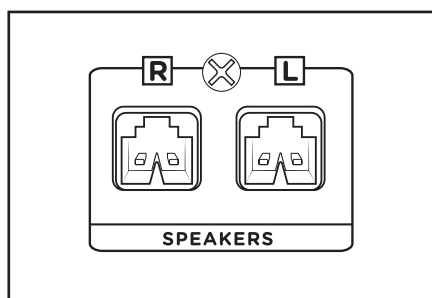

①

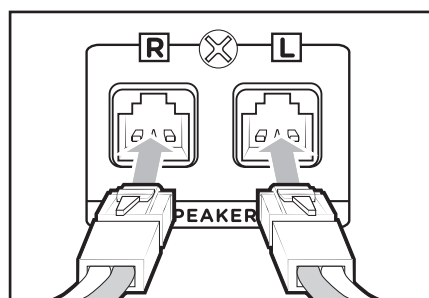

②

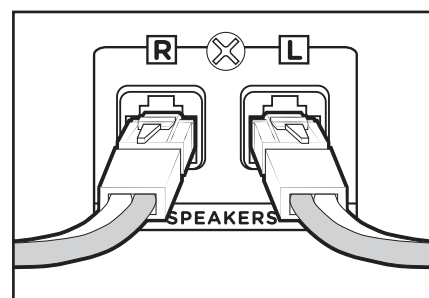

③

BG БЪЛГАРСКИ
МОНТАЖ НА
ВИСОКОГОВОРИТЕЛИТЕ

CS ČEŠTINA
INSTALACE REPRODUKTORŮ

DA DÁNSKÝ
INSTALLATION AF HØJTTALERNE

DE DEUTSCHSPRACHIGE
INSTALLATION DER LAUTSPRECHER

EL ΕΛΛΗΝΙΚΗ
ΕΓΚΑΤΑΣΤΑΣΗ ΤΩΝ ΗΧΕΙΩΝ

ES ESPAÑOL
INSTALACIÓN DE LOS ALTAVOCES

ET EESTI
KÕLARITE PAIGALDAMINE

FI SUOMEN
KAIUTTIMIEN ASENNUS

FR FRANÇAISE
INSTALLATION DES ENCEINTES

HR HRVATSKI
INSTALIRANJE ZVUČNIKA

HU MAGYAR
A HANGSZÓRÓK TELEPÍTÉSE

IT ITALIANA
INSTALLAZIONE DEGLI
ALTOPARLANTI

LT LIETUVIŲ
GARSIKALBIŲ MONTAVIMAS

LV LATVIEŠU
SKAĻRUŅU UZSTĀDĪŠANA

MT MALTIJA
INSTALLAZZJONI TAL-KELLIEMA

NL NEDERLANDSE
INSTALLATIE VAN DE LUIDSPREKERS

NO NORSK
INSTALLASJON AV HØYTTALERNE

PL POLSKI
MONTAŻ GŁOŚNIKÓW

PT PORTUGUESA
INSTALAÇÃO DOS ALTO-FALANTES

RO ROMÂNĂ
INSTALAREA DIFUZOARELOR

RU РУССКИЙ
УСТАНОВКА ДИНАМИКОВ

SK SLOVENČINA
INŠTALÁCIA REPRODUKTOROV

SL SLOVENSKI
NAMESTITEV ZVOČNIKOV

SR СРПСКИ
ИНСТАЛИРАЊЕ ЗВУЧНИКА

SV SVENSKAN
INSTALLATION AV HÖGTALARNA

TR TÜRK
HOPARLÖRLERİN MONTAJI

REMOTE CONTROLLER

- 1 **POWER ON/OFF**
- 2 **OPEN/CLOSE CD DOOR**
- 3 **NUMERIC PAD**
- 4 **10+**
If you want to select a radio station with a preset number greater than 10, press the 10+ button on the remote control and the number key of the second digit.
- 5 **CD/USB**
Access the CD or usb play modes

- 6 **GOTO (GO TO)**
Press it during FM radio mode to access to the digital input mode, and input the FM frequency of your desired radio station.
Press also to recall the stored radio stations by entering the assigned preset number.

- 7 **SOURCE INPUT SELECTION**

- 8 **BT**
Access the Bluetooth function mode

- 9 **REPEAT**
REPEAT ONE: repeat the current song.
REPEAT ALL: repeat all the available songs.
OFF: turn off the repeat function modes.

- 10 **SEARCH (SCAN RADIO STATIONS)**

- 11 **NEXT**

- 12 **A-B**
Create a loop by pressing the button twice to assign the start point "A" and the end point "B". To exit the loop, simply press the button a third time.

- 13 **FAST-BACKWARD**

- 14 **FAST-FORWARD**

- 15 **PREVIOUS**

- 16 **PLAY**

- 17 **PAUSE**

- 18 **STOP**

- 19 **CH+/CH- (CHANNEL UP/DOWN)**

- 20 **EQ (EQUALIZER MODE)**

- 21 **MUTE**

- 22 **VOLUME ADJUSTMENT**

- 23 **FF+/FF- (FM FREQUENCY UP/DOWN)**

- 24 **TREBLE ADJUSTMENT**

- 25 **BASS ADJUSTMENT**

- 26 **RANDOM PLAYBACK**

- 27 **INTRO**
During CD/USB Playback mode, press it to Play the 10 first seconds of each track

- 28 **LOUDNESS**

- 29 **PROG (PROGRAM MODE)**
Create your own music playlist during the CD/MP3 or usb playback modes.

- 30 **RESET**

- 31 **MEMORY**
Press to save the radio station currently playing during FM radio mode.

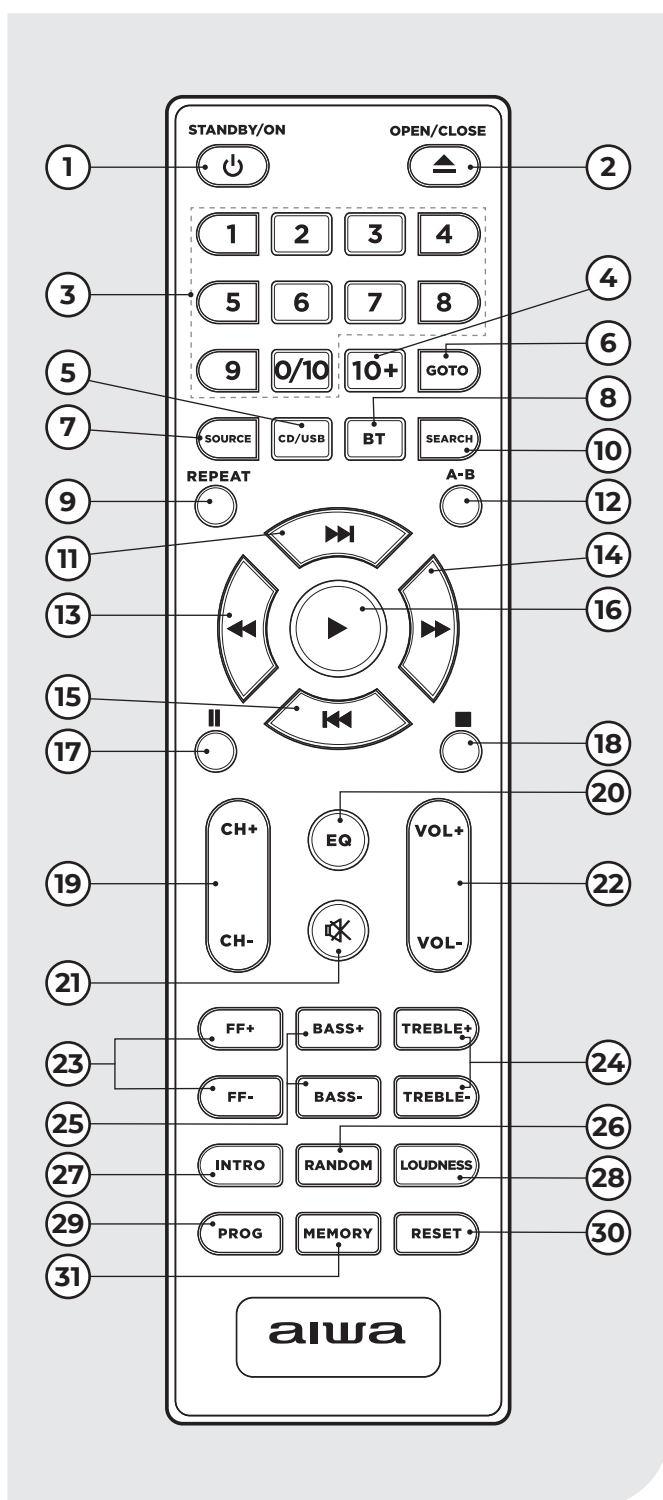

BG БЪЛГАРСКИ**ДИСТАНЦИОННО УПРАВЛЕНИЕ**

1.Включване/изключване
2.Отваряне / затваряне на врата СД **3.**Цифров тампон **4.**10+ Ако искате да изберете радиостанция с предварително зададено число по-голямо от 10, натиснете бутона 10+ на дистанционното управление и цифровия ключ на втората цифра **5.**"CD/USB" достъп до режимите за възпроизвеждане на компактдиск или суб **6.**"GOTO". Натиснете го по време на FM радио режим, за да получите достъп до цифровия входен режим и въведете честотата на FM на желаната от вас радиостанция. Натиснете Също така, за да извикате съхранените радиостанции, като въведете зададения предварително зададен номер **7.**Избор на източник на вход **8.**BT. Достъп до функцията Блутут режим **9.**Повтарям. Първо: повторете текущата песен. Повторете всички: повторете всички налични песни. Изключване: изключете режимите на повтаряща се функция **10.**Търсене (сканиране на радиостанции) **11.**Следващите **12.** A-B. Създайте цикъл, като натиснете бутона два пъти, за да присвоите началната точка "A" и крайната точка "B". За да излезете от цикъла, просто натиснете бутона за трети път **13.**Бързо назад **14.**Превърти напред **15.**Предишен **16.**Играй **17.**Пауза **18.**Стоп **19.**"CH+ / CH-" (Канал нагоре / надолу) **20.**"EQ" (режим на еквалайзер) **21.**Заглушете **22.**Регулиране на силата на звука **23.**"FF+ / FF-" (FM честота нагоре / надолу) **24.**Требъл настройка **25.**Настройка на басите **26.**Произволно възпроизвеждане **27.**Интро. По време на режим на възпроизвеждане на компактдиск/ флашка, натиснете го, за да възпроизведете 10-те първи секунди на всяка песен **28.**Глас **29.**Прог (програмен режим). Създайте свой собствен музикален плейлист по време на компактдиск/ MP3 или плейлист **30.**Рестартирай **31.**Памет. Натиснете, за да запазите радиостанцията, която в момента работи по време на FM радио режим.

CS ČEŠTINA

DÁLKOVÝ OVLADAČ 1.Zapnutí / vypnutí **2.**Otevření / zavření dveří CD **3.**Numerická podložka **4.**10+ Chcete-li vybrat rozhlasovou stanici s přednastaveným číslem větším než 10, stiskněte tlačítko 10+ na dálkovém ovladači a číselné tlačítko druhé číslice **5.**"CD/USB" přístup k režimům přehrávání cd nebo usb **6.**"GOTO". Stiskněte jej během režimu rádia FM pro přístup do režimu digitálního vstupu a zadejte frekvenci FM požadované rozhlasové stanice.

Stisknutím tlačítka také vyvoláte uložené rozhlasové stanice zadáním přiřazeného přednastaveného čísla **7.**Výběr zdrojového vstupu **8.**BT. Vstupte do funkčního režimu Bluetooth **9.**Opakovat. Opakujte jeden: opakujte aktuální skladbu. Opakujte vše: opakujte všechny dostupné skladby. Vypnuto: vypněte režimy opakování **10.**Vyhledávání (skenování rozhlasových stanic) **11.**Další **12.**A-B. vytvořte smyčku dvojitým stisknutím tlačítka a přiřadte počáteční bod "A" a koncový bod "B". Chcete-li smyčku ukončit, jednoduše stiskněte tlačítko potřeť **13.**Rychle zpět **14.**Rychlý posun vpřed **15.**Předchozí **16.**Hráno **17.**Paуza **18.**Na konci **19.**"CH+ / CH-" (kanál nahoru/dolů) **20.**"EQ" (režim ekvalizéru) **21.**Němý **22.**Nastavení hlasitosti **23.**"FF+ / FF-" (FM frekvence nahoru/dolů) **24.**Nastavení výšek **25.**Nastavení basů **26.**Náhodné přehrávání **27.**Úvod. Během režimu přehrávání CD/USB jej stiskněte pro přehrání 10 prvních sekund každé skladby **28.**Hlasitost **29.**Prog (režim programu). Vytvořte si vlastní hudební seznam skladeb v režimech přehrávání CD/MP3 nebo usb **30.**Reset **31.**Paměť. Stisknutím uložte rozhlasovou stanici, která se právě přehrává v režimu FM rádia.

DA DÁNSKÝ

FJERNBETJENING 1.Tænd/sluk **2.**Åbn/Luk CD-dør **3.**Numerisk pad **4.**10 + hvis du vil vælge en radiostation med et forudindstillet tal større end 10, skal du trykke på knappen 10+ på fjernbetjeningen og nummertasten på det andet ciffer **5.**"CD/USB" få adgang til cd-eller usb-afspilningstilstande **6.**"GOTO". Tryk på den under FM-radiomodus for at få adgang til den digitale indgangstilstand, og indtast FM-frekvensen på den ønskede radiostation. Tryk også på for at genkalde de gemte radiostationer ved at indtaste det tildelte forudindstillede nummer **7.**Valg af kildeindgang **8.**BT. Få adgang til Bluetooth-funktionstilstand **9.**Gentage. Gentag en: gentag den aktuelle sang. Gentag alle: Gentag alle tilgængelige sange. Fra: sluk for gentagelsesfunktionstilstandene **10.**Søg (scan radiostationer) **11.**Næste **12.**A-B. Opret en løkke ved at trykke to gange på knappen for at tildele startpunktet "A" og slutpunktet "B". For at afslutte sløjfen skal du blot trykke på knappen en tredje gang **13.**Hurtigt tilbage **14.**Spol frem **15.**Tidligere **16.**Spil **17.**Pause **18.**Stop **19.**"CH+ / CH-" (kanal op/ned) **20.**"EQ" (udligningstilstand) **21.**Mute **22.**Lydstyrkejustering **23.**"FF+ / FF-" (FM-frekvens Op / Ned) **24.**Diskantjustering **25.**Basjustering **26.**Tilfældig afspilning **27.**Intro. Under CD/USB-afspilningstilstand

skal du trykke på den for at afspille de 10 første sekunder af hvert spor **28.**Loudness **29.**Prog (programtilstand). Opret din egen musikafspilningsliste under CD/MP3-eller usb-afspilningstilstande **30.**Nulstil **31.**Hukommelse. Tryk for at gemme den radiostation, der aktuelt afspilles under FM-radiomodus.

DE DEUTSCHSPRACHIGE

FERNBEDIENUNG 1.Ein-/ Ausschalten **2.**CD-Tür öffnen/schließen **3.**Ziffernblock **4.**10+ Wenn Sie einen Radiosender mit einer voreingestellten Nummer größer als 10 auswählen möchten, drücken Sie die Taste 10+ auf der Fernbedienung und die Zifferntaste der zweiten Ziffer **5.**"CD/USB" Zugriff auf die CD- oder USB-Wiedergabemodi **6.**"GOTO". Drücken Sie diese Taste im UKW-Radiomodus, um in den digitalen Eingabemodus zu gelangen, und geben Sie die UKW-Frequenz Ihres gewünschten Radiosenders ein. Drücken Sie auch, um die gespeicherten Radiosender abzurufen, indem Sie die zugewiesene Voreinstellungsnummer eingeben **7.**Auswahl des Quelleneingangs **8.**BTW. Greifen Sie auf den Bluetooth-Funktionsmodus zu **9.**Wiederholen. Eins wiederholen: Wiederholen Sie den aktuellen Titel. Alle wiederholen: Wiederholen Sie alle verfügbaren Titel. Aus: Schalten Sie die Wiederholungsfunktionsmodi aus **10.**Suche (Radiosender scannen) **11.**Nächster **12.**A-B. Erstellen Sie eine Schleife, indem Sie die Taste zweimal drücken, um den Startpunkt "A" und den Endpunkt "B" zuzuweisen. Um die Schleife zu verlassen, drücken Sie einfach die Taste ein drittes Mal **13.**Schnell-rückwärts **14.**Schneller Vorlauf **15.**Zurück **16.**Spielen **17.**Pause **18.**Halt **19.**"CH+/CH-" (Kanal auf/ab) **20.**"EQ" (Equalizer-Modus) **21.**Stummschaltung **22.**Lautstärkeregelung **23.**"FF + / FF-" (FM-Frequenz auf / ab) **24.**Höheneinstellung **25.**Basseinstellung **26.**Zufällige Wiedergabe **27.**Intro. Drücken Sie im CD/USB-Wiedergabemodus darauf, um die ersten 10 Sekunden jedes Titels abzuspielen **28.**Lautstärke **29.**Prog (Programm-Modus). Erstellen Sie Ihre eigene Musik-Wiedergabeliste während der CD / MP3- oder USB-Wiedergabemodi **30.**Zurücksetzen **31.**Speicher. Drücken Sie diese Taste, um den aktuell wiedergegebenen Radiosender im UKW-Radiomodus zu speichern.

EL ΕΛΛΗΝΙΚΗ

ΤΗΛΕΧΕΙΡΙΣΤΗΡΙΟ 1.Ενεργοποίηση/ απενεργοποίηση **2.**Άνοιγμα / κλείσιμο θύρας CD **3.**Αριθμητικό πληκτρολόγιο **4.**10 + εάν θέλετε να επιλέξετε ραδιοφωνικό σταθμό με προκαθορισμένο αριθμό

μεγαλύτερο από 10, πατήστε το κουμπί 10+ στο τηλεχειριστήριο και το αριθμητικό πλήκτρο του δεύτερου ψηφίου **5.**“CD/USB” πρόσβαση στις λειτουργίες αναπαραγωγής cd ή usb **6.**“GOTO”. Πατήστε το κατά τη λειτουργία ραδιοφώνου FM για πρόσβαση στη λειτουργία ψηφιακής εισόδου και εισαγάγετε τη συχνότητα FM του επιθυμητού ραδιοφωνικού σταθμού σας. Πατήστε επίσης για να ανακαλέσετε τους αποθηκευμένους ραδιοφωνικούς σταθμούς εισάγοντας τον προκαθορισμένο αριθμό **7.**Επιλογή εισόδου πηγής **8.**BT. Πρόσβαση στη λειτουργία λειτουργίας Bluetooth **9.**Επαναλάβετε. Επανάληψη ενός; επαναλάβετε το τρέχον τραγούδι. Επανάληψη όλων: επαναλάβετε όλα τα διαθέσιμα τραγούδια. Απενεργοποίηση: απενεργοποιήστε τις λειτουργίες επανάληψης λειτουργίας **10.**Αναζήτηση (σάρωση ραδιοφωνικών σταθμών) **11.**Επόμενο **12.**A-B. Δημιουργήστε ένα βρόχο πατώντας δύο φορές το κουμπί για να αντιστοιχίσετε το σημείο εκκίνησης “A” και το τελικό σημείο “B”. Για να βγείτε από το βρόχο, απλά πατήστε το κουμπί για τρίτη φορά **13.**Γρήγορα προς τα πίσω **14.**Γρήγορη προώθηση **15.**Προηγούμενο **16.**Παιχνίδι **17.**Παύση **18.**Στάση **19.**“CH+ / CH-” (Κανάλι Πάνω/κάτω) **20.**“EQ” (λειτουργία ισοσταθμιστή) **21.**Σίγαση **22.**Ρύθμιση έντασης **23.**“FF+ / FF-” (συχνότητα FM πάνω/κάτω) **24.**Ρύθμιση πρίμων **25.**Ρύθμιση μπάτων **26.**Τυχαία αναπαραγωγή **27.**Εισαγωγή. Κατά τη λειτουργία αναπαραγωγής CD/USB, πατήστε το για αναπαραγωγή των 10 πρώτων δευτερολέπτων κάθε κομματιού **28.**Ενταση **29.**Prog (λειτουργία προγράμματος). Δημιουργήστε τη δική σας λίστα αναπαραγωγής μουσικής κατά τη διάρκεια των λειτουργιών αναπαραγωγής CD/MP3 ή usb **30.**Επαναφορά **31.**Μνήμη. Πατήστε για να αποθηκεύσετε τον ραδιοφωνικό σταθμό που παίζει αυτήν τη στιγμή κατά τη λειτουργία ραδιοφώνου FM.

ES ESPAÑOL

MANDO A DISTANCIA 1.Encendido/apagado **2.**Abrir/cerrar la bandeja del CD **3.**Teclado numérico **4.**10+ Si desea seleccionar una emisora de radio con un número preestablecido mayor que 10, pulse el botón 10+ del mando a distancia y la tecla numérica del segundo dígito **5.**“CD/USB” Acceda a los modos de reproducción de CD o usb **6.**“GOTO”. Púlselo durante el modo de radio FM para acceder al modo de entrada digital e ingrese la frecuencia FM de la estación de radio deseada. Pulse también para recuperar las emisoras de

radio almacenadas introduciendo el número de preajuste asignado **7.**Selección de entrada de fuente **8.**BT. Acceda al modo de función Bluetooth **9.**Repetir. Repetir uno: repite la canción actual. Repetir todo: repite todas las canciones disponibles. Desactivado: desactive los modos de función de repetición **10.**Buscar (buscar emisoras de radio) **11.**Siguiente **12.**A-B. Cree un bucle presionando el botón dos veces para asignar el punto de inicio “A” y el punto final “B”. Para salir del bucle, simplemente presione el botón por tercera vez **13.**Retrosceso rápido **14.**Avance rápido **15.**Artículo **16.**Juega **17.**Pausa **18.**Parada **19.**“CH+ / CH-” (Canal arriba / abajo) **20.**“EQ” (modo de ecualizador) **21.**Silencio **22.**Ajuste de volumen **23.**“FF+ / FF-” (frecuencia FM arriba / abajo) **24.**Ajuste de agudos **25.**Ajuste de graves **26.**Reproducción aleatoria **27.**Introducción. Durante el modo de reproducción de CD/USB, presiónelo para reproducir los primeros 10 segundos de cada pista **28.**Volumen **29.**Prog (modo de programa). Cree su propia lista de reproducción de música durante los modos de reproducción de CD/MP3 o usb **30.**Reinicio **31.**Memoria. Púlselo para guardar la emisora de radio que se está reproduciendo actualmente durante el modo de radio FM.

ET EESTI

KAUGJUHTIMISPULT 1.Toide sisse / välja **2.**CD ukse avamine/sulgemine **3.**Numbriline pad **4.**10+ kui soovite valida raadiojaama, mille eelseadistatud number on suurem kui 10, vajutage kaugjuhtimispuldil nappu 10 + ja teise numbri numbriklahvi **5.**“CD/USB” juurdepääs cd või usb play režiimid **6.**“GOTO”. Vajutage seda FM-raadio režiimis, Et pääseda juurde digitaalsele sisendrežiimile, ja sisestage soovitud raadiojaama FM-sagedus. Vajutage ka salvestatud raadiojaamade tagasikutsumiseks, sisestades määratud eelseadistatud numbri **7.**Allika lisendi valik **8.**BT. Juurdepääs Bluetooth - funktsiooni režiimile **9.**Korda. Korda ühte: korrake praegust lugu. Korda kõiki: korrake kõiki saadaolevaid lugusid. Väljas: lülitage kordusfunktsioonirežiimid välja **10.**Otsing (Skaneeri raadiojaamad) **11.**Järgmine **12.**A-B. looge silmus, vajutades nappu kaks korda, Et määrata alguspunkt “A” ja lõpp-punkt “B”. Silmusest väljumiseks vajutage lihtsalt nappu kolmandat korda **13.**Kiiresti tagasi **14.**Kiiresti edasi **15.**Eelmine **16.**Mängima **17.**Paus **18.**Peatus **19.**“CH+/CH-” (kanal üles / alla) **20.**“EQ” (ekvalaiser režiim) **21.**Vaigista **22.**Helitugevuse reguleerimine **23.**“FF+/FF-” (FM sagedus üles / alla) **24.**Kolmekordne reguleerimine **25.**Bassi reguleerimine **26.**Juhuslik taasesitus **27.**Sissejuhatus. CD/USB taasesitusrežiimis vajutage

seda iga pala 10 esimese sekundi esitamiseks **28.**Valjus **29.**Prog (programmi režiim). Looge oma muusika esitusloend CD/MP3 või usb taasesitusrežiimide ajal **30.**Lähtesta **31.**Mälu. FM-raadio režiimis Praegu esitatava raadiojaama salvestamiseks vajutage.

FI SUOMEN

KAUKO-OHJAIN 1.Virta päälle / pois **2.**Avaa / sulje CD-ovi **3.**Numerolehtiö **4.**10+ Jos haluat valita radioaseman, jonka esiasetusnumero on suurempi kuin 10, Paina kaukosäätimen 10+ - painiketta ja toisen numeron numeronäppäintä **5.**“CD/USB” käyttää cd-tai usb-soittotiloja **6.**“GOTO” (oik. Paina sitä aikana FM-radiotila pääsy digitaalisen tulotilan, ja syöttää FM-taajuus haluamasi radioaseman. Paina myös muistaa tallennetut radioasemat syöttämällä määritetty valmiiksi numero **7.**Lähdesyötteen valinta **8.**BT. Käytä Bluetooth - toimintotilaa **9.**Toista. Toista yksi: toista nykyinen kappale. Toista kaikki: Toista kaikki käytettävissä olevat kappaleet. Pois päältä: sammuta toistotoimintatilat **10.**Haku (scan radioasemat) **11.**Seuraava **12.**A-B. luo silmukka painamalla painiketta kahdesti, jolloin alkupiste “A” ja loppupiste “B” annetaan. Voit poistua silmukasta painamalla painiketta kolmannen kerran **13.**Nopeasti taaksepäin **14.**Pikakelaus **15.**Edellinen **16.**Pelaa **17.**Tauko **18.**Pysäkki **19.**“CH+ / CH-” (Kanava ylös / alas) **20.**“EQ” (taajuuskorjaustila) **21.**Mykistä **22.**Äänenvoimakkuuden säätö **23.**“FF+ / FF-” (FM-taajuus ylös/alas) **24.**Diskantin säätö **25.**Bassonsäätö **26.**Satunnainen toisto **27.**Esittely. Aikana CD/USB toisto-tilassa, paina sitä toistaa 10 ensimmäisen sekunnin kunkin raidan **28.**Äänekkyys **29.**Prog (ohjelmatila). Luo oma Musiikkisoittolista CD/MP3-tai usb-toistotilojen aikana **30.**Nollaa **31.**Muisti. Tallenna radioasema, joka soi parhaillaan FM-radiotilan aikana.

FR FRANÇAISE

TÉLÉCOMMANDE 1.Mise sous / hors tension **2.**Ouvrir / fermer la porte du CD **3.**Pavé numérique **4.**10 + Si vous souhaitez sélectionner une station de radio avec un numéro prédéfini supérieur à 10, appuyez sur le bouton 10+ de la télécommande et sur la touche numérique du deuxième chiffre **5.**“CD/USB” Accéder aux modes de lecture du cd ou de l’USB **6.**“GOTO”. Appuyez dessus pendant le mode radio FM pour accéder au mode d’entrée numérique et entrez la fréquence FM de la station de radio souhaitée. Appuyez également pour rappeler les stations de radio mémorisées en entrant le numéro de pré-réglage attribué **7.**Sélection de l’entrée de la source **8.**BT. Accédez au mode

de fonction Bluetooth **9**. Répéter. Répétez un: répétez la chanson en cours. Répéter tout: répétez toutes les chansons disponibles. Off: désactivez les modes de fonction de répétition **10**. Recherche (stations de radio de balayage) **11**. prochains **12**. A-B. Créez une boucle en appuyant deux fois sur le bouton pour attribuer le point de départ "A" et le point final "B". Pour sortir de la boucle, appuyez simplement une troisième fois sur le bouton **13**. Retour rapide **14**. Avance rapide **15**. Précédent **16**. Jouer **17**. Pause **18**. Arrêt **19**. "CH+ / CH-" (Canal haut / bas) **20**. "EQ" (mode égaliseur) **21**. Muet **22**. Réglage du volume **23**. "FF+ / FF-" (fréquence FM haut / bas) **24**. Réglage des aigus **25**. Réglage des basses **26**. Lecture aléatoire **27**. Intros. En mode de lecture CD/USB, appuyez dessus pour lire les 10 premières secondes de chaque piste **28**. Volume sonore **29**. Prog (mode programme). Créez votre propre liste de lecture musicale pendant les modes de lecture CD/MP3 ou usb **30**. Réinitialiser **31**. Mémoire. Appuyez sur pour enregistrer la station de radio en cours de lecture en mode radio FM.

HR HRVATSKI

DALJINSKI UPRAVLJAČ

1.Uključivanje / isključivanje napajanja **2**.Otvorite / zatvorite vrata CD-a **3**.Numerička tipkovnica **4**.10+ ako želite odabrati radio stanicu s unaprijed postavljenim brojem većim od 10, pritisnite tipku 10+ na daljinskom upravljaču i brojčanu tipku druge znamenke **5**."CD/USB" PRITUP načinu reprodukcije ininin ili ininin **6**."GOTO". Pritisnite ga u načinu rada radio-radio da biste prešli u način digitalnog unosa i unesite frekvenciju radio stanice koju želite. Dodirnite i da biste otvorili spremljene radio stanice unosom dodijeljenog unaprijed postavljenog broja **7**.Odabir ulaznog signala izvora **8**.BT. Otvorite funkcionalni način rada **9**.Ponoviti. Ponovite jedan: ponovite trenutnu pjesmu. Ponovite sve: ponovite sve dostupne pjesme. Isključeno.: isključite načine odgode **10**.Pretraživanje (skeniranje radio stanica) **11**.Dalje **12**.A-B. Stvorite petlju dvostrukim klikom na gumb da biste dodijelili početnu točku "A" i krajnju točku "B". Da biste izašli iz petlje, samo treći put pritisnite gumb **13**.Brzo se vratite **14**.Brzo naprijed **15**.Prethodni **16**.Predstava **17**.Pauza **18**.Zaustavljanje **19**."CH+ / CH-" (Kanal gore / dolje) **20**."Ekvilajzer" (način izjednačavanja) **21**.Isključivanje zvuka **22**.Podešavanje glasnoće **23**."FF+ / FF-" (povećanje/manjenje frekvencije innoinin) **24**.Podešavanje visokih tonova **25**.Podešavanje basa **26**.Slučajna reprodukcija **27**.Uvod. U načinu reprodukcije, pritisnite ga za reprodukciju 10 prvih sekundi svake pjesme **28**.Glasnoća **29**.Program

(programski način rada). Izradite vlastiti popis za reprodukciju glazbe u načinu reprodukcije CD/MP3 ili **30**.Poništi **31**.Sjećanje. Dodirnite da biste spremili radio stanicu koja se trenutno reproducira u načinu rada radio-Radio.

HU MAGYAR

TÁVIRÁNYÍTÓ 1.Be/ki **2**.CD ajtó nyitása / bezárása **3**.Numerikus pad **4**.10+ ha 10-nél nagyobb előre beállított számmal rendelkező rádióállomást szeretne kiválasztani, nyomja meg a távvezérlő 10+ gombját, majd a második számjegy számgombját **5**."CD / USB" hozzáférés a cd vagy usb lejátszási módokhoz **6**."GOTO". Nyomja meg FM rádió üzemmódban a digitális bemeneti mód eléréséhez, majd adja meg a kívánt rádióállomás FM frekvenciáját. Nyomja meg a gombot a tárolt rádióállomások előhívásához a hozzárendelt előre beállított szám megadásával **7**.Forrás bemenet kiválasztása **8**.BT. Nyissa meg a Bluetooth funkció módot **9**.Ismétlem. Ismétlés: ismétlje meg az aktuális dalt. Összes ismétlése: ismétlje meg az összes rendelkezésre álló dalt. Ki: kapcsolja ki az ismétlés funkció módokat **10**.Keresés (rádióállomások beolvasása) **11**.Következő **12**.A-B. hozzön létre egy hurkot a gomb kétszeri megnyomásával az "A" kezdőpont és a "B" végpont hozzárendeléséhez. A hurokból való kilépéshez egyszerűen nyomja meg a gombot harmadszor **13**.Gyorsan hátra **14**.Gyors előre **15**.Előző **16**.Játék **17**.Szünet **18**.Állj meg **19**."CH+ / CH-" (Csatorna fel / le) **20**."EQ" (hangszínszabályzó mód) **21**.Néma **22**.Hangerő beállítása **23**."FF+/FF-" (FM frekvencia fel / le) **24**.Magas beállítás **25**.Basszus beállítás **26**.Véletlenszerű lejátszás **27**.Bevezető. CD/USB lejátszási módban nyomja meg az egyes műsorszámok 10 első másodpercének lejátszásához **28**.Hangosság **29**.Prog (program mód). Hozzon létre saját zenei lejátszási listát a CD/MP3 vagy usb lejátszási módok alatt **30**.Visszaállítás **31**.Memória. Nyomja meg a gombot az éppen lejátszott rádióállomás mentéséhez FM rádió üzemmódban.

IT ITALIANA

TELECOMANDO 1.Accensione / spegnimento **2**.Apri / chiudi porta CD **3**.Tastierino numerico **4**.10+ Se si desidera selezionare una stazione radio con un numero predefinito maggiore di 10, premere il pulsante 10+ sul telecomando e il tasto numerico della seconda cifra **5**."CD/USB" Accedere alla modalità di riproduzione cd o USB **6**."GOTO". Premere durante la modalità radio FM per accedere alla modalità di ingresso digitale e inserire la frequenza FM della stazione radio desiderata.

Premere anche per richiamare le stazioni radio memorizzate inserendo il numero preimpostato assegnato **7**.Selezione ingresso sorgente **8**.BT. Accedere alla modalità di funzione Bluetooth **9**.Ripetere. Ripeti uno: ripeti il brano corrente. Ripeti tutto: ripeti tutti i brani disponibili. Off: disattivare le modalità di funzione di ripetizione **10**.Ricerca (scansione stazioni radio) **11**.Prossimo **12**.A-B. Creare un ciclo prendendo due volte il pulsante per assegnare il punto iniziale "A" e il punto finale "B". Per uscire dal ciclo, è sufficiente premere il pulsante una terza volta **13**.Veloce-indietro **14**.Avanti veloce **15**.Precedente **16**.Giocare **17**.Pausa **18**.Fermata **19**."CH + / CH-" (Canale su/giù) **20**."EQ" (modalità equalizzatore) **21**.Mute **22**.Regolazione del volume **23**."FF+ / FF-" (frequenza FM su/giù) **24**.Regolazione alti **25**.Regolazione dei bassi **26**.Riproduzione casuale **27**.Introduttivo. Durante la modalità di riproduzione CD/USB, premere per riprodurre i primi 10 secondi di ogni traccia **28**.Volume **29**.Prog (modalità programma). Crea la tua playlist musicale durante le modalità di riproduzione CD/MP3 o USB **30**.Reset **31**.Memoria. Premere per salvare la stazione radio attualmente in riproduzione durante la modalità radio FM.

LT LIETUVIŲ

NUOTOLINIS VALDIKLIS 1.Maitinimo įjungimas / išjungimas **2**.Atidaryti / uždaryti CD durų **3**.Skaitmeninis bloknotas **4**.10+ jei norite pasirinkti radijo stotį, kurios iš anksto nustatytas skaičius yra didesnis nei 10, paspauskite nuotolinio valdymo pulto mygtuką 10+ ir antrojo skaitmens numerio klavišą **5**."CD/USB" prieiga prie cd arba usb atkūrimo režimų **6**."GOTO". Paspauskite jį FM radijo režimu, kad pasiektumėte Skaitmeninio įvesties režimą, ir įveskite norimos radijo stoties FM dažnį. Taip pat Paspauskite, kad prisimintumėte saugomas radijo stotis, įvesdami priskirtą iš anksto nustatytą numerį **7**.Šaltinio įvesties pasirinkimas **8**.BT. Prisijunkite prie Bluetooth funkcijos režimo **9**.Pakartoti. Pakartokite vieną: pakartokite dabartinę dainą. Pakartokite viską: pakartokite visas turimas dainas. Išjungta: išjunkite pakartojimo funkcijos režimus **10**.Paieška (nuskaityti radijo stotis) **11**.Kitas **12**.A-B. sukurkite kilpą du kartus paspausdami mygtuką, kad priskirtumėte pradžios tašką "A" ir pabaigos tašką "B". Norėdami išeiti iš kilpos, tiesiog paspauskite mygtuką trečią kartą **13**.Greitas atgal **14**.Greitas pirmyn **15**.Ankstesnis **16**.Žaisti **17**.Pauzė **18**.Stotelė **19**."CH+ / CH-" (kanalas aukštin/žemyn) **20**."EQ" (ekvalaizerio režimas) **21**.Nutildyti **22**.Garsumo reguliavimas **23**."FF+ /

FF-" (FM dažnis aukštyn / žemyn)
24.Diskanto reguliavimas **25.**Bosas reguliavimas **26.**Atsitiktinės atkūrimas **27.**Ivadas. CD/USB atkūrimo režimu Paspauskite jį, kad paleistumėte 10 pirmųjų kiekvieno takelio sekundžių **28.**Garsumas **29.**Prog (programos režimas). Sukurkite savo muzikos grojaraštį CD/MP3 arba usb atkūrimo režimais **30.**Atstatyti **31.**Atmintis. Paspauskite, jei norite išsaugoti radijo stotį, kuri šiuo metu groja FM radijo režimu.

LV LATVIEŠU

TĀLVADĪBAS PULTS 1.Ieslēģšana / izslēģšana **2.**Atvērt / aizvērt CD durvis **3.**Ciparu pad **4.**10+ Ja vēlaties izvēlēties radiostaciju ar iepriekš iestatītu skaitli, kas lielāks par 10, nospiediet tālvadības pults pogu 10+ un otrā cipara ciparu taustiņu **5.**"CD/USB" Piekļūstiet cd vai usb atskaņošanas režīmiem **6.**"GOTO". Nospiediet to FM radio režīmā, lai piekļūtu Digitālās ievades režīmam, un ievadiet vēlāmās radiostācijas FM frekvenci. Nospiediet arī, lai atsauktu saglabātās radiostācijas, ievadot piešķirto iepriekš iestatīto numuru **7.**Avota ievades izvēle **8.**BT. Piekļūstiet Bluetooth funkcijas režīmam **9.**Atkārtot. Atkārtojiet vienu: atkārtojiet pašreizējo dziesmu. Atkārtojiet visu: atkārtojiet visas pieejamās dziesmas. Izslēgts: izslēdziet atkārtošanas funkciju režīmus **10.**Meklēt (skenēt radiostācijas) **11.**Nākamais **12.**A-B. Izveidojiet cilpu, divreiz nospiežot pogu, lai piešķirtu sākuma punktu "A" un beigu punktu "B". Lai izietu no cilpas, vienkārši nospiediet pogu trešo reizi **13.**Ātri atpakaļ **14.**Ātri uz priekšu **15.**Iepriekšējais **16.**Spēlēt **17.**Pause **18.**Pietura **19.**"CH+ / CH-" (kanāls uz augšu / uz leju) **20.**"EQ" (ekvalaizera režīms) **21.**Izslēgt skaņu **22.**Skaļuma regulēšana **23.**"FF+ / FF-" (FM Frekvence uz augšu / uz leju) **24.**Trīskāršot korekcija **25.**Bass regulēšana **26.**Nejauša atskaņošana **27.**Ievada. CD/USB atskaņošanas režīmā nospiediet to, lai atskaņotu katru ieraksta 10 pirmās sekundes **28.**Skaļums **29.**Prog (Programmas režīms). Izveidojiet savu mūzikas atskaņošanas sarakstu CD/MP3 vai usb atskaņošanas režīmos **30.**Atiestatīt **31.**Atmiņa. Nospiediet, lai saglabātu radiostaciju, kas pašlaik tiek atskaņota FM radio režīmā.

MT MALTIJA

KONTROLLUR MILL-BOGHOD 1.Qawwa mixghul / mitfi **2.**Bieb MIFTUH / maghluq MIFTUH **3.**Il-kuxxinett numeriku **4.**10+ Jekk inti tixtieq li tagħzel stazzjon tar-radju ma'numru issettjati minn qabel akbar minn 10, agh'fas il-buttuna 10+ fuq il-kontroll remot u l-muftieħ numru tattieni cifra **5.**"CD/USB" Access ghall-modi ta ' qari tal-kompjuter **6.**"GOTO".

Agh'fas matul MODE RADJU FM ghall-access ghall-mod input digitali, U l-input L-FREKWENZA FM ta'stazzjon tar-radju tieghek mixtieqa. Agh'fas ukoll li wiehed jiftakar l-istazzjonijiet tar-radju mah'zuna billi ddaħhal in-numru issettjati minn qabel assenjat **7.**Għażla input sors **8.**BT. Access Ghall-Mod Funzjoni Bluetooth **9.**Irrepeti. Irrepeti waħda: irrepeti l - kanzunetta kurrenti. Irrepeti kollha: irrepeti l-kanzunetti kollha disponibbli. Itfi: itfi l-modi ta'funzjoni ripetuti **10.**Fittex (skennja stazzjonijiet tar-radju) **11.**Li jmiss **12.**A-B. Ohloq linja billi tagħfas il-buttuna darbejn biex tassenja l-punt tal-bidu "A" u l-punt tat-tmiem "B". Ghall-hruġ tal-linja, semPLICIMENT agh'fas il-buttuna tielet darba **13.**Fast-lura **14.**Fast-quddiem **15.**Precedenti **16.**Ilghab **17.**Pause **18.**Ieqaf **19.**"CH+ / CH-" (Kanal 'L fuq / l isfel) **20.**"EQ" (mod equalizer) **21.**Mute **22.**Aggustament tal-volum **23.**"FF+/FF-" (FREKWENZA FM'l fuq / l isfel) **24.**Aggustament tripli **25.**Bass aggustament **26.**Daqq każwali **27.**Intro. Matul Il-Mod Tal-Plejbek TAL-USB/KD, agh'fas Biex Tilghab l-10 sekondi ewwel ta ' kull korsa **28.**Hsejjes qawwija **29.**Prog (programm mod). Ohloq il-lista tal-muzika tieghek stess matul il-MODI daqq TAL-usb **30.**Irrisettja **31.**Memorja. I stampa biex isalva l-istazzjon tar-radju bhallissa jilaghbu matul mode RADJU FM.

NL NEDERLANDSE

AFSTANDSBEDIENING 1.In-/uitschakelen **2.**CD-deurtje openen/sluiten **3.**Numeriek toetsenbord **4.**10+ Als u een radiozender wilt selecteren met een voorkeuzenummer dat hoger is dan 10, drukt u op de toets 10+ op de afstandsbediening en op de cijfer/toets van het tweede cijfer **5.**"CD/USB" Toegang tot de cd- of usb-afspeelmodi **6.**"GOTO". Druk hierop tijdens de FM radio modus om toegang te krijgen tot de digitale input modus, en voer de FM frequentie van uw gewenste radiostation in. Druk ook op deze toets om de opgeslagen radiozenders op te roepen door het toegewezen voorkeuzenummer in te voeren **7.**Bron ingang selectie **8.**BT. Toegang tot de Bluetooth-functiemodus **9.**Herhalen. Herhaal één: herhaal het huidige muzieknnummer. Herhaal alles: herhaal alle beschikbare liedjes. Uit: schakel de herhaalfunctiemodi uit **10.**Zoeken (radiozenders scannen) **11.**Volgende **12.**A-B. Maak een lus door twee keer op de knop te drukken om het beginpunt "A" en het eindpunt "B" toe te wijzen. Om de lus te verlaten, drukt u gewoon een derde keer op de toets **13.**Snel-achteruit **14.**Snel-vooruit **15.**Vorige **16.**Afspelen **17.**Pause **18.**Stop **19.**"CH+/CH-" (Kanaal omhoog/omlaag) **20.**"EQ" (equalizermodus) **21.**Mute **22.**Volume regelen **23.**"FF+/

FF-" (FM-frequentie omhoog/omlaag) **24.**Instelling hoge tonen **25.**Bass afstelling **26.**Willekeurige weergave **27.**Intro. Druk hierop in de CD/USB weergavefunctie om de eerste 10 seconden van elk fragment af te spelen **28.**Luidheid **29.**Prog (programmamodus). Maak uw eigen muziek afspeellijst tijdens de CD/MP3 of usb afspeel standen **30.**Reset **31.**Geheugen. Druk hierop om de radiozender die op dat moment wordt afgespeeld op te slaan tijdens de FM-radiomodus.

NO NORSK

FJERNKONTROLL 1.Strøm på / av **2.**Åpne / lukk CD-dør **3.**Talltastatur **4.**10+ hvis du vil velge en radiostasjon med et forhåndsinnstilt nummer større enn 10, trykker du på 10+ - knappen på fjernkontrollen og nummertasten på det andre sifferet **5.**"CD/USB" Få tilgang til cd-eller usb-spillmodusene **6.**"GOTO". Trykk på DEN under FM-radiomodus for å få tilgang til digital inngangsmodus, og skriv INN FM-frekvensen til ønsket radiostasjon. Trykk også på for å hente frem de lagrede radiostasjonene ved å taste inn det angitte forhåndsinnstilte nummeret **7.**Valg av kildeinngang **8.**BT. Få Tilgang Til Bluetooth-funksjonsmodus **9.**Gjenta. Gjenta en: gjenta gjeldende sang. Gjenta alle: gjenta alle tilgjengelige sanger. Av: slå av gjentakelsesfunksjonsmodusene **10.**Søk (skann radiostasjoner) **11.**Neste **12.**A-B. Lag en sløyfe ved å trykke på knappen to ganger for å tildele startpunktet "A" og sluttpunktet "B". For å avslutte sløyfen, trykk bare på knappen en tredje gang **13.**Hurtig bakover **14.**Spol fremover **15.**Førrige **16.**Spill **17.**Pause **18.**Stopp **19.**"CH+ / CH-" (Kanal opp / ned) **20.**"EQ" (equalizermodus) **21.**Mute **22.**Volumjustering **23.**"FF+ / FF-" (FM-Frekvens opp/ ned) **24.**Diskantjustering **25.**Bass justering **26.**Tilfeldig avspilling **27.**Introduksjon. UNDER CD/USB-avspillingsmodus trykker du på DEN for Å Spille av de 10 første sekundene av hvert spor **28.**Loudness **29.**Prog (programmodus). Lag din egen musikkspilleliste under CD/MP3 eller usb-avspillingsmodusene **30.**Tilbakestill **31.**Minne. Trykk for å lagre radiostasjonen som spilles I FM-radiomodus.

PL POLSKI

PILOT ZDALNEGO STEROWANIA 1.Włączanie/wyłączanie zasilania **2.**Otwórz / zamknij drzwi CD **3.**Pad numeryczny **4.**10+ jeśli chcesz wybrać stację radiową z zaprogramowaną liczbą większą niż 10, naciśnij przycisk 10+ na pilocie zdalnego sterowania i klawisz numeryczny drugiej cyfry **5.**"CD/USB" dostęp do trybów odtwarzania cd lub usb

6.“GOTO”. Naciśnij go w trybie radia FM, aby uzyskać dostęp do trybu wejścia cyfrowego i wprowadź Częstotliwość FM żądanej stacji radiowej. Naciśnij również, aby przywołać zapisane stacje radiowe, wprowadzając przypisany wstępnie ustawiony numer **7.**Wybór wejścia źródłowego **8.**BT. Dostęp do trybu funkcji Bluetooth **9.**Powtarzam. Powtórz Jeden: powtórz bieżący utwór. Powtórz wszystko: powtórz wszystkie dostępne utwory. Wyłącz: wyłącz tryby funkcji powtarzania **10.**Wyszukiwanie (skanowanie stacji radiowych) **11.**Następny **12.**A-B. utwórz pętlę, naciskając dwukrotnie przycisk, aby przypisać punkt początkowy “A” i punkt końcowy “B”. Aby wyjść z pętli, po prostu naciśnij przycisk trzeci raz **13.**Szybko-do tyłu **14.**Przewiń do przodu **15.**Poprzednie **16.**Zagraj **17.**Pausa **18.**Przystanek **19.**“CH+ / CH-” (kanał góra/dół) **20.**“EQ” (tryb korektora) **21.**Mute **22.**Regulacja głośności **23.**“FF+ / FF-” (Częstotliwość FM góra/dół) **24.**Regulacja wysokich tonów **25.**Regulacja basów **26.**Losowe odtwarzanie **27.**Intro. W trybie odtwarzania CD/USB naciśnij go, aby odtworzyć 10 pierwszych sekund każdego utworu **28.**Głośność **29.**Prog (tryb programu). Tworzenie własnej listy odtwarzania muzyki w trybie odtwarzania CD/MP3 lub usb **30.**Reset **31.**Pamięć. Naciśnij, aby zapisać aktualnie odtwarzaną stację radiową w trybie radia FM.

PT PORTUGUESA

CONTROLE REMOTO **1.**Ligar/desligar **2.**Abra / feche a porta do CD **3.**Almofada numérica **4.**10+ Se você quiser selecionar uma estação de rádio com um número predefinido maior que 10, pressione o botão 10+ no controle remoto e a tecla numérica do segundo dígito **5.**“CD/USB” acesse os modos de reprodução de cd ou usb **6.**“GOTO”. Pressione-o durante o modo de rádio FM para acessar o modo de entrada digital e insira a frequência FM da estação de rádio desejada. Pressione também para recuperar as estações de rádio armazenadas inserindo o número predefinido atribuído **7.**Seleção de entrada de origem **8.**BT. Acesse o modo de função Bluetooth **9.**Repetir. Repita um: repita a música atual. Repita tudo: repita todas as músicas disponíveis. Off: desligue os modos de função de repetição **10.**Procurar (digitalizar estações de rádio) **11.**Proximo **12.**A-B. crie um loop pressionando o botão duas vezes para atribuir o ponto inicial “A” e o ponto final “B”. Para sair do loop, basta pressionar o botão uma terceira vez **13.**Rápido-para trás **14.**Avanço rápido **15.**Anterior **16.**Jogar **17.**Pausa **18.**Pare **19.**“CH+ / CH-” (canal para cima / para baixo) **20.**“EQ” (modo equalizador) **21.**Mudo **22.**Ajuste do Volume **23.**“FF+ /

FF-” (frequência FM para cima/para baixo) **24.**Ajuste de agudos **25.**Ajuste de graves **26.**Reprodução aleatória **27.**Introdução. Durante o modo de reprodução de CD/USB, pressione-o para reproduzir os 10 primeiros segundos de cada faixa **28.**Presença **29.**Prog (modo de programa). Crie sua própria lista de reprodução de música durante os modos de reprodução de CD/MP3 ou usb **30.**Reportar **31.**Memória. Pressione para salvar a estação de rádio que está sendo reproduzida durante o modo de rádio FM.

RO ROMÂNĂ

TELECOMANDĂ **1.**Pornire / oprire **2.**Deschide / închide ușa CD **3.**Pad Numeric **4.**10+ dacă doriți să selectați un post de radio cu un număr prestabilit mai mare de 10, apăsați butonul 10+ de pe telecomandă și tasta numerică a celei de-a doua cifre **5.**“CD/USB” accesați modulele de redare cd sau usb **6.**“GOTO”. Apăsați-l în timpul modului radio FM pentru a accesa modul de intrare digitală și introduceți frecvența FM a postului de radio dorit. Apăsați de asemenea pentru a reaminti posturile de radio memorate introducând numărul prestabilit atribuit **7.**Selectarea sursei de intrare **8.**BT. Accesați modul de funcționare Bluetooth **9.**Repet. Repetați unul: repetați melodia curentă. Repetați toate: repetați toate melodiile disponibile. Oprit: dezactivați modulele funcției de repetare **10.**Căutare (scanare posturi de radio) **11.**Înainte **12.**A-B. creați o buclă apăsând butonul de două ori pentru a atribui punctul de pornire “A” și punctul final “B”. Pentru a ieși din buclă, pur și simplu apăsați butonul A treia oară **13.**Rapid-înapoi **14.**Derulare rapidă înainte **15.**Anterior **16.**Joacă **17.**Pauză **18.**Oprește **19.**“CH+ / CH-” (Canal sus / jos) **20.**“EQ” (modul egalizator) **21.**Mut **22.**Reglarea volumului **23.**“FF+ / FF-” (frecvență FM sus/jos) **24.**Ajustare înalte **25.**Reglarea basului **26.**Redare aleatorie **27.**Introducere. În timpul modului De redare CD/USB, apăsați-l pentru a reda primele 10 secunde ale fiecărei piese **28.**Loudness **29.**Prog (modul program). Creați-vă propria listă de redare muzicală în timpul modurilor de redare CD/MP3 sau usb **30.**Resetare **31.**Memorie. Apăsați pentru a memora postul de radio redat în modul radio FM.

RU РУССКИЙ

ПУЛЬТ ДИСТАНЦИОННОГО УПРАВЛЕНИЯ **1.**Включение/выключение питания **2.**Откройте/закройте дверцу компакт-диска **3.**Цифровая клавиатура **4.**10+ Если вы хотите выбрать радиостанцию с предустановленным номером больше 10, нажмите кнопку 10+ на пульте дистанционного управления и цифровую клавишу

второй цифры **5.**“CD/USB” Доступ к режимам воспроизведения cd или USB **6.**“GOTO”. Нажмите ее в режиме FM-радио, чтобы перейти в режим цифрового ввода, и введите FM-частоту нужной радиостанции. Нажмите также, чтобы вызвать сохраненные радиостанции, введя назначенный предустановленный номер **7.**Выбор источника входного сигнала **8.**BT. Откройте функциональный режим Bluetooth **9.**Повторять. Повтор один: повторите текущую песню. Повторить все: повторите все доступные песни. Выкл.: выключите режимы повтора **10.**Поиск (сканирование радиостанций) **11.**Далее **12.**A-B. Создайте цикл, дважды нажав кнопку, чтобы назначить начальную точку “A” и конечную точку “B”. Чтобы выйти из цикла, просто нажмите кнопку в третий раз **13.**Быстрый переход назад **14.**Быстрая перемотка вперед **15.**Предыдущие **16.**Пьеса **17.**Пауза **18.**Остановка **19.**“CH+/CH-” (канал вверх/вниз) **20.**“Эквалайзер” (режим эквалайзера) **21.**Отключение звука **22.**Регулировка громкости **23.**“FF+/FF-” (увеличение/уменьшение частоты FM) **24.**Регулировка высоких частот **25.**Регулировка низких частот **26.**Случайное воспроизведение **27.**Вступление. В режиме воспроизведения CD/USB нажмите ее, чтобы воспроизвести 10 первых секунд каждой дорожки **28.**Громкость **29.**Программа (программный режим). Создайте свой собственный музыкальный плейлист в режимах воспроизведения CD/MP3 или usb **30.**Сброс **31.**Память. Нажмите, чтобы сохранить радиостанцию, воспроизводимую в данный момент в режиме FM-радио.

SK SLOVENČINA

DIALKOVÝ OVLÁDAČ **1.**Zapnutie/vypnutie **2.**Otvorit / zatvorit dverka CD **3.**Numerická podložka **4.**10+ Ak chcete vybrať rozhlasovú stanicu s prednastaveným číslom väčším ako 10, stlačte tlačidlo 10+ na diaľkovom ovládači a číselné tlačidlo druhej číslice **5.**“CD/USB” Prístup k režimom prehrávania cd alebo usb **6.**“GOTO”. Stlačte ho počas režimu FM rádia, aby ste sa dostali do režimu digitálneho vstupu a zadali frekvenciu FM požadovanej rozhlasovej stanice. Stlačením tlačidla tiež vyvoláte uložené rozhlasové stanice zadaním prideleného predvolbového čísla **7.**Výber vstupného zdroja **8.**BT. Prístup k režimu funkcie Bluetooth **9.**Opakovať. Repeat one: opakovanie aktuálnej skladby. Opakovať všetko: opakujte všetky dostupné skladby. Vypnuté: vypnite režim funkcie opakovania **10.**Vyhľadávanie (skanovanie rozhlasových staníc)

11. Āalŝi 12. A-B. vytvorite sluŝku dvojitym stlaŝenim tlaŝidla, aby ste priradili poŝiatoŝny bod "A" a koncovy bod "B". Ak chcete ukonŝit sluŝku, jednoducho stlaŝte tlaŝidlo tretikrät 13. Rychlo dozaĀu 14. Rychly posun vpred 15. Predchädzajúci 16. Hrať 17. Pauza 18. Zastaviť 19. "CH+ / CH-" (Kanal hore / dole) 20. "EQ" (reŝim ekvalizéra) 21. Stišiť 22. Nastavenie hlasitosti 23. "FF+ / FF-" (FM frekvencia hore / dole) 24. Nastavenie výŝok 25. Nastavenie basov 26. Náhodné prehrávanie 27. Úvod. Počas reŝimu prehrávania CD/USB ho stlaŝením prehráte 10 prvých sekúnd kaŝdej skladby 28. Hlasitosť 29. Prog (reŝim programu). Vytvorite si vlastný hudobný zoznam skladieb počas reŝimov prehrávania CD/MP3 alebo usb 30. Reset 31. Pamät. Stlaŝením uloŝíte aktuálne prehrávanú rozhlasovú stanicu v reŝime FM rádia.

SL SLOVENSKI

DALJINSKI UPRAVLJALNIK

1. Vklp/izklp 2. Odprite / zaprite CD vrata 3. Ŗtevilŝna ploŝŝica 4. 10+ Će ŝelite izbrati radijsko postajo s prednastavljeno ŝtevilko veĝje od 10, pritisnite gumb 10+ na daljinskem upravljalniku in ŝtevilŝno tipko druge ŝtevilke 5. "CD/USB" dostop do naŝinov predvajanja cd ali usb 6. "GOTO". Pritisnite ga med FM radijskim naŝinom za dostop do digitalnega vhodnega naŝina in vnesite FM frekvenco zelene radijske postaje. Pritisnite tudi, da priklŝete shranjene radijske postaje z vnosom dodeljene prednastavljene ŝtevilke 7. Izbira vhodnega vira 8. BT. Dostop do funkcije Bluetooth mode 9. Ponavljam. Ponovite eno: ponovite trenutno skladbo. Ponovite vse: ponovite vse razpoloŝljive skladbe. Izklp: izklpote naŝine ponavljanja funkcij 10. Iskanje (skeniranje radijskih postaj) 11. Naprej 12. A-B. ustvarite zanko tako, da dvakrat pritisnete gumb, da dodelite zaŝetno toŝko "A" in konŝno toŝko "B". Za izhod iz zanke preprosto tretjiŝ pritisnite gumb 13. Hitro nazaj 14. Previjanje naprej 15. Prejŝnja 16. Igra 17. Pavza 18. Stop 19. "CH+ / CH-" (kanal gor / dol) 20. "EQ" (naŝin izenaŝevalnika) 21. Utiŝaj 22. Nastavitev glasnosti 23. "FF+ / FF-" (FM frekvenca gor/dol) 24. Nastavitev visokih tonov 25. Nastavitev Bas 26. Nakljuŝno predvajanje 27. Uvod. Med CD/USB naŝinu predvajanja, ga pritisnite za predvajanje 10 prvih sekund vsake skladbe 28. Glasnost 29. Prog (programski naŝin). Ustvarite svoj seznam predvajanja glasbe med naŝini predvajanja CD/MP3 ali usb 30. Ponastavi 31. Spomin. Pritisnite, da shranite radijsko postajo, ki se trenutno predvaja v naŝinu FM radia.

SR SRPSKI

ĀALJINSKI UPRAVLJAA

1. Ukljuŝivanje / iskljuŝivanje

napajaња 2. Otvorite / zatvorite vrata ĀD-a 3. Numeriŝka tastatura 4. 10+ ako ŝelite da izaberete radio sa unapred podeshenim brojem veŝim od 10, pritisnite dugme 10+ na daljinskom upravljaŝu i numeriŝki taster druge cifre 5. "CD/USB" pristup ĀD ili USB reŝimima reproduŝije 6. "GOTO". Pritisnite ga u reŝimu FM radija da biste prešli u reŝim digitalnog unosa i unesite FM frekvenciju ŝeljene radio stanice. Kliknite takoŝe da biste pozvali saŝuvane radio stanice unosom dodeŝenog unapred podeshenog broja 7. Izbor ulaznog izvora 8. BT. Otvorite funkcionalni reŝim Bluetooth 9. Ponovi. Ponorite jedan: ponovite trenutnu pesmu. Ponorite sve: ponovite sve dostupne pesme. Iskljuŝeno.: iskljuŝite reŝime ponavljanja 10. Pretraga (skeniiranje radio stanica) 11. Āalje 12. A-B. napravite petlju dvostrukim pritiskom na dugme da biste dodelili poŝetnu taŝku "A" i krajnju taŝku "B". Da biste izaŝli iz petlje, samo pritisnite dugme treŝi put 13. Brzo kretanje unazad 14. Brzo napred 15. Prethodnih 16. Predstava 17. Pauza 18. Stop 19. "CH+ / CH-" (kanal gore/ dole) 20. "EQ" (reŝim za ek) 21. Iskljuŝivanje zvuŝa 22. Kontrola jaŝine zvuŝa 23. "FF+ / FF-" (poveŝanje/smaŝenje frekvencije FM) 24. Podeshavanje visokih frekvencija 25. Podeshavanje basa 26. Dvoŝinost 27. Uvod. U ĀD/USB reŝimu reproduŝije pritisnite ga da biste reproduŝovali 10 prvih sekundi svake numere 28. Obim 29. Program (sofтверски reŝim). Napravite sopstvenu muziŝku listu za reproduŝiju u ĀD/MP3 ili USB reŝimima reproduŝije 30. Resetovanje 31. Seæanje. Doidirnite da biste saŝuvali radio stanicu koja se trenutno reproduŝuje u FM radio reŝimu.

SV SVENSKAN

FJÄRRKONTROLL 1. Ström PÅ / AV 2. Öppna / stäng CD-luckan 3. Numerisk knappsats 4. 10+ om du vill välja en radiostation med ett förinställt nummer större än 10, Tryck på 10+ - knappen på fjärrkontrollen och sifferknappen för den andra siffran 5. "CD/USB" öppna cd-eller usb-uppspelningsslägena 6. "GOTO". Tryck på den under FM-radioläge för att komma åt det digitala ingångsläget och mata in FM-frekvensen på önskad radiostation. Tryck också på för att återkalla de lagrade radiostationerna genom att ange det tilldelade förinställda numret 7. Val av källmatning 8. BT. Öppna Bluetooth-funktionsläge 9. Upprepa. Upprepa en: upprepa den

aktuella läten. Upprepa alla: upprepa alla tillgängliga låtar. Av: stäng av funktionslägena repeat 10. Sök (skanna radiostationer) 11. Nästa 12. A-B. skapa en slinga genom att trycka på knappen två gånger för att tilldela startpunkten "A" och slutpunkten "B". För att lämna slingan, tryck bara på knappen en tredje gång 13. Snabb-bakåt 14. Snabbspolning framåt 15. Föregående 16. Spela 17. Paus 18. Stopp 19. "CH+ / CH-" (Kanal upp / ner) 20. "EQ" (equalizerläge) 21. Tyst 22. Volymjustering 23. "FF+ / FF-" (FM-frekvens upp/ner) 24. Diskantjustering 25. Bas justering 26. Slumpmässig uppspelning 27. Introduktion. Under CD/USB-uppspelningssläge, tryck på den för att spela de 10 första sekunderna av varje spår 28. Ljudstyrka 29. Prog (programläge). Skapa din egen musikspella under CD/MP3 eller usb-uppspelningsslägen 30. Återställ 31. Minne. Tryck på för att spara den radiostation som spelas upp under FM-radioläge.

TR TÜRK

UZAKTAN KUMANDA 1. Güç açık/ kapalı 2. CD kapısını aç / kapat 3. Sayısal tuş takımı 4. 10+ Önceden ayarlanmış numarası 10'dan büyük olan bir radyo istasyonu seçmek istiyorsanız, uzaktan kumandadaki 10+ düğmesine ve ikinci basamağın sayı tuşuna basın 5. "CD/USB" Cd veya usb oynatma modlarına erişin 6. "GOTO". Dijital giriş moduna erişmek için FM radyo modunda tuşuna basın ve istediğiniz radyo istasyonunun FM frekansını girin. Atanan ön ayar numarasını girerek kayıtlı radyo istasyonlarını geri çağırma için de tuşuna basın 7. Kaynak giriş seçimi 8. BT. Bluetooth işlev moduna erişin 9. Tekrarlamak. Birini tekrarla: geçerli şarkıyı tekrarla. Tümünü tekrarla: mevcut tüm şarkıları tekrarlayın. Kapalı: tekrarlama fonksiyon modlarını kapatın 10. Arama (radyo istasyonlarını tara) 11. Sonraki 12. A-B. "A" başlangıç noktasını ve "B" bitiş noktasını atamak için düğmeye iki kez basarak bir döngü oluşturun. Döngüden çıkmak için düğmeye üçüncü kez basmanız yeterlidir 13. Hızlı geri 14. İleri sar 15. Önceki 16. Oyun 17. Duraklat 18. Dur 19. "CH+ / CH-" (Kanal yukarı/ aşağı) 20. "Ekolayzır" (ekolayzır modu) 21. Sessiz 22. Ses ayarı 23. "FF+ / FF-" (FM Frekansı yukarı/aşağı) 24. Tiz ayarı 25. Bas ayarı 26. Rastgele çalma 27. Dokunak. CD/USB Oynatma modu sırasında, her parçanın 10 ilk saniyesini çalmak için tuşuna basın 28. Gürültü 29. Prog (program modu). CD/MP3 veya usb oynatma modları sırasında kendi müzik çalma listenizi oluşturun 30. Sıfırla 31. Hafıza. FM radyo modunda çalmakta olan radyo istasyonunu kaydetmek için tuşuna basın.

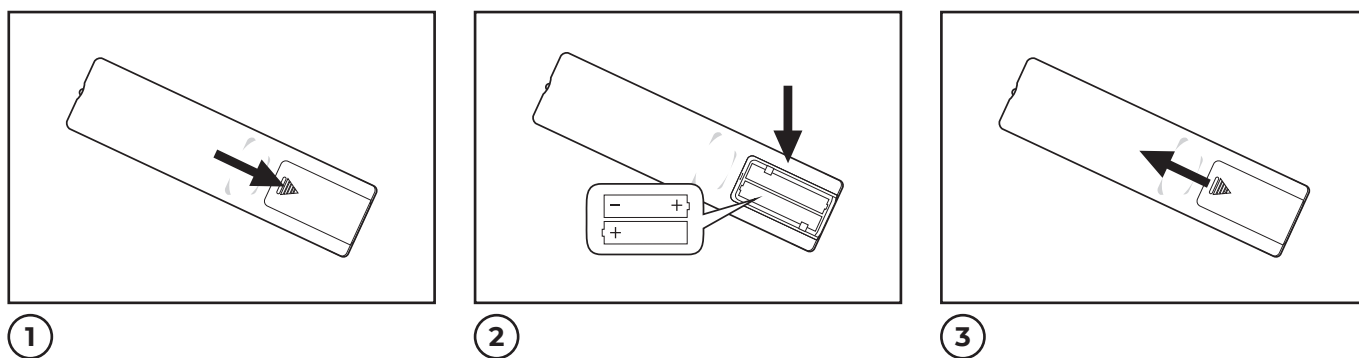

FRONT PANEL CONTROLS

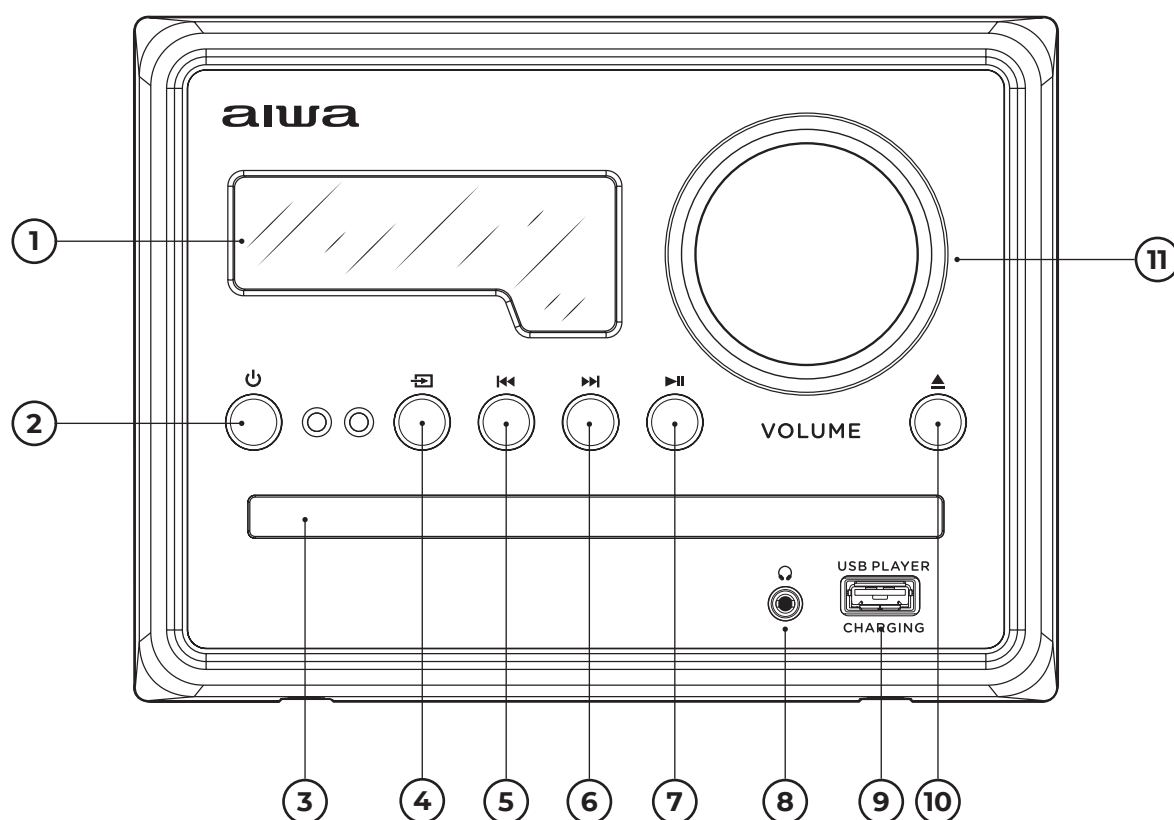

- ① LED DISPLAY
- ② POWER ON/OFF ϕ
- ③ CD DOOR \blacktriangle
- ④ INPUT SOURCE SELECTION \rightarrow
CD, USB, radio fm, LINE IN, BlueTooth.
- ⑤ PREVIOUS \blacktriangleleft
- ⑥ NEXT \blacktriangleright
- ⑦ PLAY / PAUSE / SCAN \blacktriangleright
- ⑧ HEADPHONES OUTPUT
- ⑨ USB SLOT
It works for playback of USB-MP3, and also as a charging station for small devices.
- ⑩ OPEN/CLOSE CD DOOR \blacktriangle
- ⑪ MASTER VOLUME KNOB

BG БЪЛГАРСКИ

ПРЕДЕН ПАНЕЛ: 1.LED дисплей
2.Бутон за включване/изключване на захранването 3.Врата на CD
4.Избор на входен източник
5.Предишен 6.Следващия
7.Възпроизвеждане/пауза/

Сканиране 8.Изход за слушалки
9.USB слот (Работи за USB-MP3 възпроизвеждане и като зарядна станция за малки устройства)
10.Отворете / затворете вратичката на компактдиска 11.Копче за главен звук.

CS ČEŠTINA

PREDNÝ PANEĽ: 1.LED displej
2.Tlačidlo zapnutia/vypnutia 3.Dvierka na CD
4.Výber vstupného zdroja
5.Predchádzajúce 6.Ďalšie 7.Prehrať/
Pozastaviť/Skenovať 8.Slúchadlový výstup 9.USB slot (Funguje na

prehrávanie USB-MP3 a ako nabíjacia stanica pre malé zariadenia)
10.Otvorte/zatvorte dvierka CD
11.Hlavný gombík hlasitosti.

DA DÁNSKÝ

FRONTPANEL: **1.**LED display
2.Tænd/sluk-knap **3.**CD-dør
4.Valg af indgangskilde **5.**Tidligere
6.Næste **7.**Afspil/Pause/Scan
8.Hovedtelefonudgang **9.**USB-stik (fungerer til USB-MP3-afspilning og som en ladestation til små enheder)
10.Åbn/luk cd-lågen **11.**Master volumenknapp.

DE DEUTSCHSPRACHIGE

FRONTPLATTE: **1.**Led-Anzeige **2.**Ein-/Ausschalttaste **3.**CD-Tür **4.**Auswahl der Eingangsquelle **5.**Vorherige **6.**Nächste **7.**Abspielen/Pause/Scannen **8.**Kopfhörer-Ausgang **9.**USB-Steckplatz (Geeignet für USB-MP3-Wiedergabe und als Ladestation für kleine Geräte) **10.**Öffnen / Schließen der CD-Tür. **11.**Master-Lautstärkereglern.

EL ΕΛΛΗΝΙΚΗ

ΠΡΟΣΟΨΗ: **1.**Οθόνη LED **2.**Κουμπί ενεργοποίησης/απενεργοποίησης **3.**Πόρτα CD **4.**Επιλογή πηγής εισόδου **5.**Προηγούμενος **6.**Επόμενο **7.**Αναπαραγωγή/Παύση/Σάρωση **8.**Εξοδος ακουστικών **9.**Υποδοχή USB (Λειτουργεί για αναπαραγωγή USB-MP3 και ως σταθμός φόρτισης για μικρές συσκευές) **10.**Ανοίξτε/Κλείστε την πόρτα του CD **11.**Κύριο κουμπί έντασης.

ES ESPAÑOL

PANEL FRONTAL: **1.**Pantalla LED **2.**Botón de encendido y apagado **3.**Bandeja de CD **4.**Selección de entrada **5.**Anterior **6.**Siguiente. **7.**Reproducir/Pausar/Escanear **8.**Toma de auriculares **9.**Puerto USB (Para reproducción de archivos MP3 y cargar dispositivos pequeños) **10.**Abrir o cerrar la bandeja de CDs **11.**Volumen maestro.

ET EESTI

ESIPANEELI JUHTNUPUD **1.**Led ekraan **2.**Toide sisse / välja **3.**Cd uks **4.**sisendallika valik. CD, USB, Raadio fm, LINE IN, BlueTooth **5.**Eelmine **6.**Järgmine **7.**Esita / peata / Skaneeri **8.**Kõrvaklapid väljund **9.**USB pesa. See töötab USB-MP3 taasesitamiseks ja ka väikeste seadmete laadimisjaamana **10.**Avage / Sulgege cd uks **11.**Master helitugevuse nupp.

FI SUOMEN

ETUPANEELI: **1.**LED-näyttö **2.**Virta päälle/pois-painike **3.**CD-luukku **4.**Tulolähteen valinta **5.**Edellinen **6.**Seuraava **7.**Toista/Tauko/Skannaa **8.**Kuulokelähtö **9.**USB-paikka (toimii USB-MP3-toistossa ja latausasemana pienille laitteille) **10.**Avaa/sulje CD-luukku **11.**Master-äänenvoimakkuuden nappi.

FR FRANÇAISE

PANNEAU AVANT: **1.**Affichage LED **2.**Bouton marche/arrêt **3.**Plateau CD **4.**Sélection des entrées **5.**Précédent **6.**Suivant **7.**Lecture/Pause/Scan **8.**Prise pour casque d'écoute **9.**Port USB (pour la lecture de fichiers MP3 et le chargement de petits appareils) **10.**Ouvrir ou fermer le plateau du CD **11.**Volume principal.

HR HRVATSKI

PREDNJA PLOČA: **1.**Led zaslon **2.**Gumb za uključivanje/isključivanje napajanja **3.**CD vrata **4.**Odabir ulaznog izvora **5.**Prethodni **6.**Sljedeći **7.**Reprodukcija/Pauza/Skeniraj **8.**Izlaz za slušalice **9.**USB utor (radi za USB-MP3 reprodukciju i kao stanica za punjenje za male uređaje) **10.**Otvorite/zatvorite vrata CD-a **11.**Glavno dugme za glasnoću.

HU MAGYAR

ELŐLAP: **1.**LED kijelző **2.**Be-/kikapcsoló gomb **3.**CD ajtó **4.**Bemeneti forrás kiválasztása **5.**Előző **6.**Következő **7.**Lejátszás/Szünet/Szkenelés **8.**Fejhallgató kimenet **9.**USB foglalat (USB-MP3 lejátszáshoz és kis eszközök töltőállomásaként működik) **10.**Nyissa ki/csukja be a CD ajtaját **11.**Mester hangerő gomb.

IT ITALIANA

PANNELLO FRONTALE: **1.**Display a LED **2.**Pulsante on/off **3.**Vassoio per CD **4.**Selezione degli ingressi **5.**Precedente **6.**Avanti **7.**Gioca/Pausa/Scansione **8.**Presca per cuffie **9.**Porta USB (Per la riproduzione di file MP3 e la ricarica di piccoli dispositivi) **10.**Aprire o chiudere il cassetto porta CD **11.**Volume principale.

LT LIETUVIŲ

PRIEKINIO SKYDELIO VALDIKLIAI: **1.**Led ekranas **2.**Maitinimo įjungimas / išjungimas **3.**Cd durų įvesties šaltinio pasirinkimas. CD, USB, Radijas fm, LINE in, BlueTooth **5.**Ankstesnis **6.**Kitas **7.**Groti / pristabdyti / nuskaityti **8.**Ausinių įvestis **9.**USB lizdas. Jis veikia USB-MP3 atkūrimui, taip pat kaip mažų įrenginių įkrovimo stotis **10.**Atidaryti / uždaryti cd duris **11.**Meistras garsumo rankenėlė.

LV LATVIEŠŪ

PRIEKŠĒJĀ PANĒĻA VADĪBAS IERĪCES: **1.**Led displejs **2.**Ieslēgšana / izslēgšana **3.**Cd durvis **4.**Ievades avota izvēle. CD, USB, radio fm, līnija, BlueTooth **5.**Iepriekšējais **6.**Nākamais **7.**Atskaņot / pauzēt / skenēt **8.**Austiņu izeja **9.**USB slots. Tas darbojas USB-MP3 atskaņošanai, kā arī kā uzlādes stacija mazām ierīcēm **10.**Atvērt / aizvērt cd durvis **11.**Master skaļuma poga.

MT MALTIJA

KONTROLLI TAL-PANEW TA'QUDDIEM: **1.**Led wirja **2.**Power MIX/HUL / MITFI **3.**Door **4.**Għażla sors input. USB, radju fm, LINJA Fil,

BlueTooth **5.**Qabel **6.**Li jmiss **7.**Ilgħab / waqqaf / skennja **8.**Headphones output **9.**Slott USB. Hija taħdem għall-plejbek TAL-USB-MP3, u wkoll bħala stazzjon ta'ċċarġjar għal tagħmir zġħir **10.**Bieb miftuħ / magħluq **11.**Il-pum prinċipali tal-volum.

NL NEDERLANDSE

VOORPANEEL: **1.**Geleidelijk aantoonbaar **2.**Aan/uit-knop **3.**CD-deur **4.**Invoerbronkeuze **5.**Vorige **6.**Volgende **7.**Spelen/Pauze/Scannen **8.**Hoofdtelefoonuitgang **9.**USB-slot (Werkt voor USB-MP3-weergave en als oplaadstation voor kleine apparaten) **10.**Openen/sluiten van de CD-deur **11.**Hoofdvolume knop.

NO NORSK

FRONTPANEL KONTROLLER **1.**Led-skjerm **2.**Strøm på / av **3.**Cd dør **4.**input kilde utvalg. CD, USB, radio fm, LINJE INN, BlueTooth **5.**Forrige **6.**Neste **7.**Spill av / pause / skann **8.**Hodetelefonutgang **9.**USB-spor. Den fungerer for avspilling AV USB-MP3, og også som ladestasjon for små enheter **10.**Åpne / lukk cd-dør **11.**Master volumknappen.

PL POLSKI

PRZEDNI PANEL: **1.**Wyświetlacz diodowy **2.**Przycisk włączania/wyłączania **3.**Drzwi płyt CD **4.**Wybór źródła wejścia **5.**Popzedni **6.**Następnie **7.**Graj/Pauza/Skanuj **8.**Wyjście słuchawkowe **9.**Gniazdo USB (działa dla odtwarzania USB-MP3 oraz jako stacja ładująca dla małych urządzeń) **10.**Otwieranie/zamykanie drzwi płyt CD **11.**Pokrętko głośności głównej.

PT PORTUGUESA

PAINEL FRONTAL: **1.**Visor LED **2.**Ligar/desligar **3.**Bandeja de CD **4.**Seleção de entradas **5.**Anterior **6.**Próximo **7.**Jogar/Pausa/Scan **8.**Tomada de auscultadores **9.**Porta USB (Para reproduzir ficheiros MP3 e carregar pequenos dispositivos) **10.**Abrir ou fechar o tabuleiro do CD **11.**Volume principal.

RO ROMÂNĂ

PANOUL FRONTAL: **1.**Afişaj Led **2.**Butonul de pornire/oprire **3.**Uşă CD **4.**Selectarea sursei de intrare **5.**Anterior **6.**Următor **7.**Redare/Pauză/Scanare **8.**Ieşire căşti **9.**Slot USB (funcţionează pentru redarea USB-MP3 şi ca staţie de încărcare pentru dispozitive mici) **10.**Deschideţi / închideţi uşa CD-ului **11.**Buton de volum principal.

RU РУССКИЙ

ПЕРЕДНЯЯ ПАНЕЛЬ: **1.**Светодиодный экран **2.**Кнопка включения и выключения **3.**Лоток для компакт-дисков **4.**Выбор входа **5.**Предыдущий **6.**Следующий **7.**Воспроизведение / пауза / сканирование **8.**Порт для наушников **9.**Порт USB (для

воспроизведения файлов MP3 и зарядки небольших устройств)
10.Откройте или закройте лоток для компакт-дисков **11.**Общий объем.

SK SLOVENČINA

PŘEDNÍ PANEĽ: **1.**LED displej **2.**Tlačítko zapnutí/vypnutí **3.**CD dveře **4.**Výběr vstupního zdroje **5.**Předchozí **6.**Další **7.**Přehrát/Pozastavit/Skenovat **8.**Sluchátkový výstup **9.**USB slot (funguje pro přehrávání USB-MP3 a jako nabíjecí stanice pro malá zařízení) **10.**Otevřete/zavřete dvířka CD **11.**Hlavní knoflík hlasitosti.

SL SLOVENSKI

KONTROLE NA SPREDNJI PLOŠČI
1.Led zaslon **2.**Vklop/izklop **3.**Cd vrata **4.**Izbira vhodnega vira. CD, USB,

radio fm, linija v, BlueTooth **5.**Prejšnja **6.**Naslednji **7.**Predvajanje / premor / skeniranje **8.**Slušalke izhod **9.**Reža USB. Deluje za predvajanje USB-MP3 in tudi kot polnilna postaja za majhne naprave **10.**Odpri / Zapri cd vrata **11.**Glavni gumb za glasnost.

SR СРПСКИ

ПРЕДЊИ ПАНЕЛ: **1.**Лед дисплеј **2.**Дугме за укључивање/искључивање напајања **3.**ЦД врата **4.**Избор улазног извора **5.**Претходна **6.**Следећи **7.**Репродукуј/Паузирај/Скенирај **8.**Излаз за слушалице **9.**УСБ слот (Ради за УСБ-МП3 репродукцију и као станица за пуњење за мале уређаје) **10.**Отворите/затворите врата ЦД-а **11.**Главно дугме за јачину звука.

SV SVENSKAN

FRONTPANEL: **1.**LED-display **2.**Ström på / av-knapp **3.**CD-dörr **4.**Val av ingångskälla **5.**Tidigare **6.**Nästa **7.**Spela/Pausa/Skanna **8.**Utgång för hörlurar **9.**USB-kortplats (fungerar för USB-MP3-uppspelning och som laddningsstation för små enheter) **10.**Öppna / stäng CD-luckan **11.**Master volymknopp.

TR TÜRK

ÖN PANEL: **1.**LED ekran **2.**Açma ve kapatma düğmesi **3.**CD tepsisi **4.**Giriş seçimi **5.**Önceki **6.**Sonraki **7.**Oynat / Duraklat / Tara **8.**Kulaklık girişi **9.**USB bağlantı noktası (MP3 dosyalarını oynatmak ve küçük cihazları şarj etmek için) **10.**CD tepsisini açın veya kapatın **11.**Ana ses.

REAR PANEL CONNECTIONS

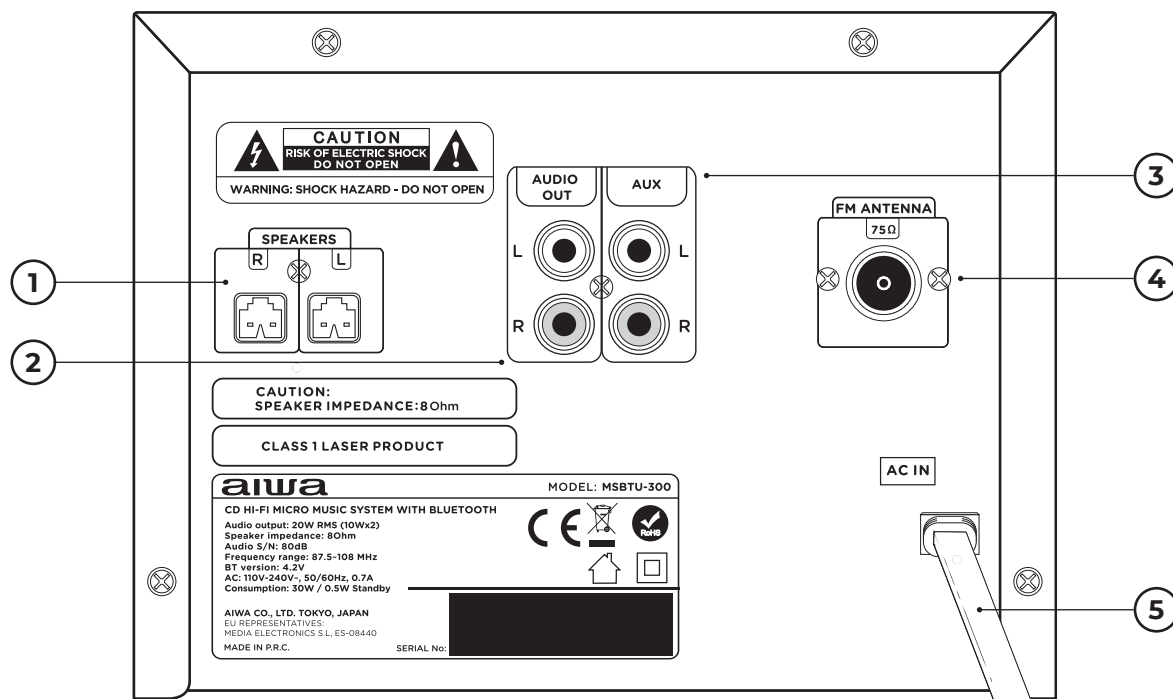

1 **SPEAKER TERMINALS R / L**
 Connect speakers to the R / L terminals with impedance of 4-8 Ohms. The R + L impedance is 8 ohms.

2 **AUX AUDIO OUTPUT TERMINAL**

3 **AUX AUDIO INPUT TERMINAL**

4 **FM ANTENNA INPUT**

5 **POWER CORD**

BG БЪЛГАРСКИ

ВРЪЗКИ НА ЗАДНИЯ ПАНЕЛ: **1.**R / L терминали за високоговорители. Свържете високоговорителите към R / L терминалите с импеданс 4-8Ohms, R + L импедансът е 8 Ohms **2.**Аудио изходен терминал **3.**Линия в терминала **4.**Вход за FM антена **5.**Захранващ кабел.

CS ČEŠTINA

PRIPOJENIA NA ZADNOM PANEĽI:

1.Svorky reproduktorov R / L. Pripojte reproduktory k svorkám R / L s impedanciou 4-8 Ohmov, impedancia R + L je 8 ohmov **2.**Zvukový výstupný terminál **3.**Linka v termináli **4.**FM antény vstup **5.**Napájací kábel.

DA DÁNSKÝ

TILSLUTNINGER PÅ BAGPANELET:
1.Højttalerterminaler R / L. Tilslut højttalere til R / L-terminaler med impedans på 4-8Ohm,

R + L-impedansen er 8 ohm **2.**Audio output terminal **3.**Linje i terminal **4.**FM-antenneindgang **5.**Strømkabel.

DE DEUTSCHSPRACHIGE

ANSCHLÜSSE AN DER RÜCKSEITE:

1.Lautsprecheranschlüsse R / L. Schließen Sie Lautsprecher an die R / L-Anschlüsse mit einer Impedanz von 4-8 Ohm an, die R + L-Impedanz beträgt 8 Ohm **2.**Audio-Ausgangsterminal

3. Leitungseingangsterminal 4. FM-Antenneneingang 5. Netzkabel.

EL ΕΛΛΗΝΙΚΗ

ΣΥΝΔΕΣΕΙΣ ΠΙΣΩ ΠΑΝΕΛ:

1. Ακροδέκτες ηχείων R/L. Συνδέστε τα ηχεία στους ακροδέκτες R/L με σύνθετη αντίσταση 4-8 Ohms, η αντίσταση R + L είναι 8 Ohms 2. Τερματικό εξόδου ήχου 3. Γραμμή στο τερματικό 4. Είσοδος κεραίας FM 5. Καλώδιο τροφοδοσίας.

ES ESPAÑOL

CONEXIONES DEL PANEL TRASERO:

1. Terminales de altavoz R/L. Conecte altavoces a los terminales R/L con una impedancia de 4-8 ohmios, la impedancia de ambos terminales R+L, es de 8 ohmios 2. Terminal de salida de audio 3. Terminal de entrada de línea 4. Entrada de antena FM 5. Cable de alimentación.

ET EESTI

TAGAPANEELI ÜHENDUSED:

1. Kõlarite klemmid R/L. Ühendage kõlarid R/L klemmidega, mille takistus on 4-8 oomi. R + L takistus on 8 oomi 2. Aux audio väljund terminal 3. Aux audio sisend terminal 4. FM antenni sisend 5. Toitejuhe.

FI SUOMEN

TAKAPANEELIN LIITÄNNÄT:

1. Kaiutiinliittimet R/L. Liitä kaiuttimet R & L-liittimiin impedanssilla 4-8 Ohm, R + L-impedanssi on 8 ohmia 2. Äänilähtöliitin 3. Linja terminaalisissa 4. FM-antennitulo 5. Virtajohto.

FR FRANÇAISE

CONNEXIONS DU PANNEAU

ARRIÈRE: 1. Bornes de haut-parleurs R/L. Connectez les haut-parleurs aux bornes R/L avec une impédance de 4-8 ohms, l'impédance des deux bornes R + L est de 8 ohms 2. Borne de sortie audio 3. Terminal d'entrée de ligne 4. Entrée d'antenne FM 5. Câble d'alimentation.

HR HRVATSKI

PRIKLJUČCI STRAŽNJE PLOČE:

1. Terminali zvučnika R/L (Spojite zvučnike na R/L terminale s impedancijom 4-8 Ohms, R + L impedancija je 8 Ohma 2. Audio izlazni terminal 3. Vod u terminalu 4. Ulaz FM antene 5. Kabel za napajanje.

HU MAGYAR

A HÁTSÓ PANEL CSATLAKOZÁSAI:

1. R/L hangszárgzó terminálok. Csatlakoztassa a hangszórokat az R/L csatlakozókhoz 4-8 Ohm impedanciával, az R + L impedancia 8 Ohm 2. Hangkimeneti csatlakozó 3. Vonal a terminálban 4. FM antenna bemenet 5. Tápkábel.

IT ITALIANA

COLLEGAMENTI DEL PANNELLO POSTERIORE: 1. Terminali degli

altoparlanti R/L. Collegare gli altoparlanti ai terminali R/L con un'impedenza di 4-8 ohm, l'impedenza di entrambi i terminali R + L è di 8 ohm 2. Terminale di uscita audio 3. Morsetto d'ingresso di linea 4. Ingresso antenna FM 5. Cavo di alimentazione.

LT LIETUVIŲ

GALINIO SKYDO JUNGTYS.

1. Garsiakalbių gnybtai R/L. prijunkite garsiakalbius prie R/L gnybtų, kurių varža yra 4-8 omai. R + L varža yra 8 omai 2. Garso išvesties terminalas 3. Garso įvesties terminalas 4. FM antenos įvestis 5. Laidą.

LV LATVIEŠŪ

AIZMUGURĒJĀ PANEĻA

SAVIEŅOJUMI. 1. Skaļruņu spaiļes R/L pievienojiet skaļruņus R/L spaiļēm ar pretestību 4-8 omi. R + L pretestība ir 8 omi 2. AUX audio izejas terminālis 3. AUX audio ieejas terminālis 4. FM antenas ieeja 5. Strāvas vads.

MT MALTIJA

KONNESSJONIJIET TAL-PANEW

TA'WARA. 1. Terminali Speaker R/L. Qabbad kelliema għat-terminali R/L b'impedenza ta' 4-8 Ohms. L-impedenza R + L hija 8 ohms 2. AUX awdjo output terminali 3. Input awdjo Terminali 4. FM input antenna 5. Korda tal-enerġija.

NL NEDERLANDSE

AANSLUITINGEN OP HET ACHTERPANEEL:

1. Luidsprekeraansluitingen R/L. Sluit de luidsprekers aan op de R/L-aansluitingen met een impedantie van 4-8 Ohm, de R + L-impedantie is 8 Ohm 2. Audio-uitgangsaansluiting 3. Lijn in aansluiting 4. FM-antenne-ingang 5. Voedingskabel.

NO NORSK

BAKRE PANEL TILKOBLINGER.

1. Høytalerterminaler R/L. Koble høytalere til R/L-terminaler med impedans på 4-8 Ohm. R + L-impedansen er 8 ohm 2. AUX lyduttgang terminal 3. AUX lydinnang terminal 4. FM-antenneingang 5. Strømledning.

PL POLSKI

POŁĄCZENIA TYLNEGO PANELU:

1. Zaciski głośnikowe R/L. Podłączyc głośniki do zacisków R/L o impedancji 4-8 Ohm, impedancja R + L wynosi 8 Ohm 2. Zacisk wyjścia audio 3. Linia w zacisku 4. Wejście anteny FM 5. Kabel zasilający.

PT PORTUGUESA

LIGAÇÕES DO PAINEL TRASEIRO:

1. Terminais de altifalantes R/L. Ligue os altifalantes aos terminais R/L com uma impedância de 4-8 ohms, a impedância dos dois terminais

R + L é de 8 ohms 2. Terminal de saída de áudio 3. Terminal de entrada de linha 4. Entrada de antena FM 5. Cabo eléctrico.

RO ROMÂNĂ

CONEXIUNI PANOU SPATE:

1. Terminalele difuzoarelor R/L. Conectați difuzoarele la terminalele R/L cu impedanță de 4-8 Ohmi, impedanța R+L este de 8 Ohmi 2. Terminal de ieșire audio 3. Linie în terminal 4. Intrare antenă FM 5. Cablu de alimentare.

RU РУССКИЙ

ПОДКЛЮЧЕНИЯ НА ЗАДНЕЙ

ПАНЕЛИ: 1. Клеммы правого и левого громкоговорителей. Подключите громкоговорители к клеммам R/L с импедансом 4-8 Ом, сопротивление обеих клемм R + L составляет 8 Ом 2. Выходной аудиоразъем 3. Терминал линейного входа 4. Вход антенны FM 5. Шнур питания.

SK SLOVENČINA

PŘIPOJENÍ NA ZADNÍM PANELU:

1. Svorky reproduktorů R/L. Připojte reproduktory ke svorkám R/L s impedancí 4 - 8 Ohmů, impedance R + L je 8 ohmů 2. Zvukový výstupní terminál 3. Linka v terminálu 4. FM anténní vstup 5. Napájecí kabel.

SL SLOVENSKI

POVEZAVE ZADNJE PLOŠČE.

1. Zvočniški terminali R/L. Priključite zvočnike na R/L terminale z impedanco 4-8 Ohmov. Impedanca R + L je 8 ohmov 2. Pomožni avdio izhodni terminal 3. Vhodni priključek 4. FM antenski vhod 5. Napajalni kabel.

SR СРПСКИ

ПРИКЉУЧЦИ НА ЗАДЊОЈ

ПЛОЧИ: 1. Терминали звучника R/L. Повежите звучнике на R/L терминале са импедансом 4-8 Ohms, R + L импеданса је 8 Ohma 2. Аудио излазни терминал 3. Линија у терминалу 4. Улаз FM антене 5. Кабл за напајање.

SV SVENSKAN

ANSLUTNINGAR PÅ BAKPANELEN:

1. Högtalaruttag R/L. Anslut högtalare till R/L-uttagen med impedans på 4-8 Ohm, R + L-impedansen är 8 ohm 2. Ljudutgångsterminal 3. Linje i terminalen 4. FM-antenneingång 5. Strömsladd.

TR TÜRK

ARKA PANEL BAĞLANTILARI:

1. R ve L hoparlör terminalleri. Hoparlörleri 4-8 ohm empedans ile R/L terminallerine bağlayın, her iki R + L terminalinin empedansı 8 ohm'dur 2. Ses çıkış terminali 3. Hat giriş terminali 4. FM anteni girişi 5. Güç kablosu.



AUXILIARY CONNECTIONS

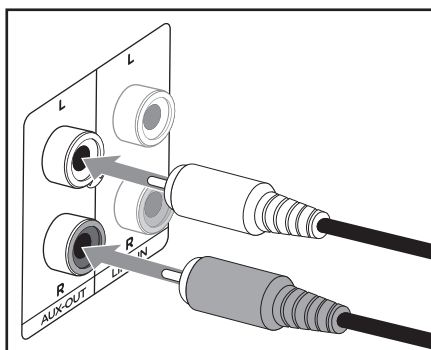

1 Audio output terminal.

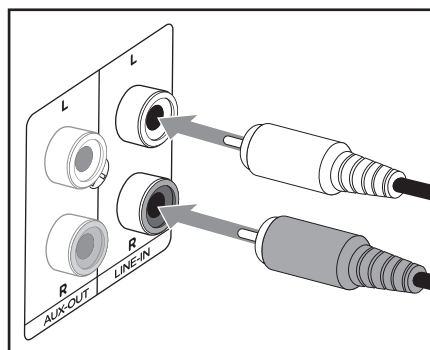

2 Line input terminal.

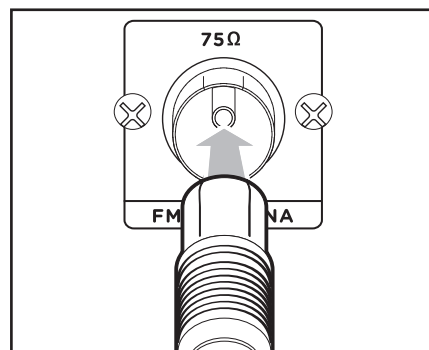

3 FM antenna input.

BG БЪЛГАРСКИ

СПОМАГАТЕЛНИ ВРЪЗКИ: 1.Аудио изходен терминал 2.Линия в терминала 3.Вход за FM антена.

CS ČEŠTINA

POMOCNÉ PRIPOJENIA: 1.Zvukový výstupný terminál 2.Linka v termináli 3.FM antény vstup.

DA DÁNSKÝ

HJÆLPEFORBINDELSER: 1.Audio output terminal 2.Linje i terminal 3.FM-antenneindgang.

DE DEUTSCHSPRACHIGE

HILFSVERBINDUNGEN: 1.Audio-Ausgangsterminal 2.Leitungseingangsterminal 3.FM-Antenneneingang.

EL ΕΛΛΗΝΙΚΗ

ΒΟΗΘΗΤΙΚΕΣ ΣΥΝΔΕΣΕΙΣ: 1.Τερματικό εξόδου ήχου 2.Γραμμή στο τερματικό 3.Είσοδος κεραίας FM.

ES ESPAÑOL

CONEXIONES AUXILIARES: 1.Terminal de salida de audio 2.Terminal de entrada de línea 3.Entrada de antena FM.

ET EESTI

LISATEENUSED ÜHENDUSED: 1.Audio väljund terminal 2.Liini sisendterminal 3.FM antenni sisend.

FI SUOMEN

APULIITÄNNÄT: 1.Äänilähtöliitin 2.Linja terminaalissa 3.FM-antennitulo.

FR FRANÇAISE

CONNEXIONS AUXILIAIRES: 1.Borne de sortie audio 2.Terminal d'entrée de ligne 3.Entrée d'antenne FM.

HR HRVATSKI

POMOĆNE VEZE: 1.Audio izlazni terminal 2.Vod u terminalu 3.Ulaz FM antene.

HU MAGYAR

KIEGÉSZÍTŐ CSATLAKOZÁSOK: 1.Hangkimeneti csatlakozó 2.Vonal a terminálban 3.FM antenna bemenet.

IT ITALIANA

CONNESSIONI AUSILIARIE: 1.Terminali di uscita audio 2.Morsetto d'ingresso di linea 3.Ingresso antenna FM.

LT LIETUVIŲ

PAGALBINĖS JUNGTYS: 1.Garso išvesties terminalas 2.Linijos įvesties terminalas 3.FM antenos įvestis.

LV LATVIEŠU

PAPILDU SAVIENOJUMI: 1.Audio izejas termināls 2.Linijas ievades terminālis 3.FM Antenas ieeja.

MT MALTIJA

KONNESSJONIJIET AWŻILJARJI: 1.Output terminal awdjo 2.Terminal input linja 3.FM input tal-antenna.

NL NEDERLANDSE

HULPAANSLUITINGEN: 1.Audio-uitgangsaansluiting 2.Lijn in aansluiting 3.FM-antenne-ingang.

NO NORSK

EKSTRA TILKOBLINGER: 1.Lydgang terminal 2.Linje inngangsterminal 3.FM antenneinngang.

PL POLSKI

POŁĄCZENIA POMOCNICZE: 1.Zacisk wyjścia audio 2.Linia w zacisku 3.Wejście anteny FM.

PT PORTUGUESA

LIGAÇÕES AUXILIARES: 1.Terminal de saída de áudio 2.Terminal de entrada de linha 3.Entrada de antena FM.

RO ROMÂNĂ

CONEXIUNI AUXILIARE: 1.Terminal de ieşire audio 2.Linie în terminal 3.Intrare antenă FM.

RU РУССКИЙ

ВСПОМОГАТЕЛЬНЫЕ СОЕДИНЕНИЯ: 1.Аудио выходной терминал 2.Линейный входной терминал 3.FM антенный вход.

SK SLOVENČINA

POMOCNÁ PŘIPOJENÍ: 1.Zvukový výstupní terminál 2.Linka v terminálu 3.FM anténny vstup.

SL SLOVENSKI

POMOŽNI PRIKLJUČKI: 1.Avdio izhodni terminal 2.Linijski vhodni terminal 3.FM antenski vhod.

SR СРПСКИ

ПОМОЋНЕ ВЕЗЕ: 1.Аудио излазни терминал 2.Линија у терминалу 3.Улаз ФМ антене.

SV SVENSKAN

EXTRA ANSLUTNINGAR: 1.Ljudutgångsterminal 2.Linje i terminalen 3.FM-antenngång.

TR TÜRK

YARDIMCI BAĞLANTILAR: 1.Ses çıkış terminali 2.Hat giriş terminali 3.FM anteni girişi.



BLUETOOTH MODE

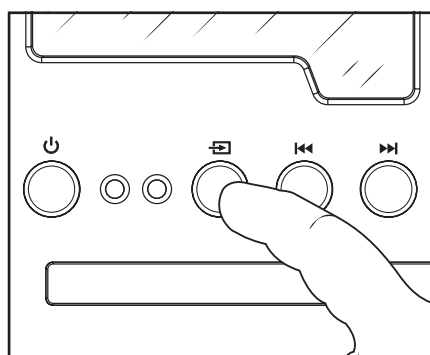
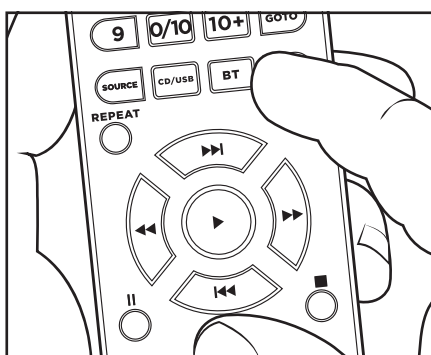

1 Select the Bluetooth mode. Using the remote controller, or the input source button on the front panel.

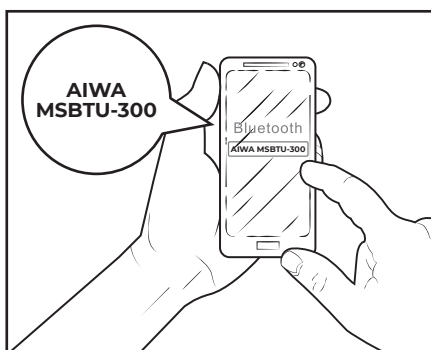

2 Search for the pairing name. Search for aiwa MSBTU-300 within the Bluetooth devices list.

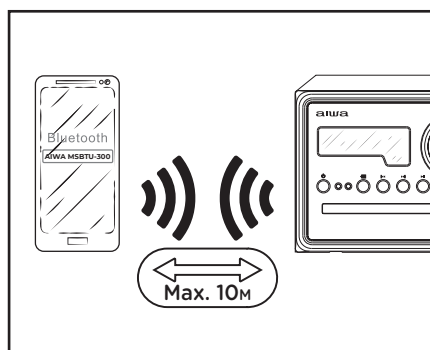

3 Stay close... The effective range of bluetooth devices is 10 meters.

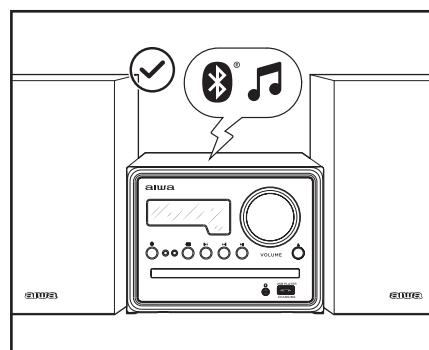

4 Enjoy the music! The micro system will notify you when both devices have been successfully connected.

BG БЪЛГАРСКИ

BLUETOOTH РЕЖИМ: 1.Изберете Bluetooth режим. Използване на бутоните на дистанционното управление или бутон на източник на предния панел **2.**Търсете съответстващото име. Потърсете името AIWA MSBTU-300 в списъка с Bluetooth устройства **3.**Стой наблизко. Ефективният обхват на Bluetooth устройствата е 10 метра **4.**Приятно слушане! Микросистемата ще ви уведоми, когато и двете устройства са били успешно свързани.

CS ČEŠTINA

REŽIM BLUETOOTH: 1.Vyberte režim Bluetooth. Pomocou tlačidiel na diaľkovom ovládači alebo tlačidla zdroja na prednom paneli **2.**Vyhľadajte zodpovedajúce meno. Vyhľadajte názov AIWA MSBTU-300 v zozname zariadení Bluetooth **3.**Ostaňte nablízku. Efektívny dosah zariadení Bluetooth je 10 metrov **4.**Prijemné počúvanie! Mikrosystém vás upozorní, keď budú obe zariadenia úspešne pripojené.

DA DÁNSKÝ

BLUETOOTH-TILSTAND: 1.Vælg Bluetooth-tilstand. Brug knapperne på fjernbetjeningen eller kildeknappen på frontpanelet **2.**Søg efter det matchende navn. Søg efter AIWA MSBTU-300-navnet på listen

over Bluetooth-enheder **3.**Bliv tæt på. Det effektive udvalg af Bluetooth-enheder er 10 meter **4.**Nyd at lytte! Mikrosystemet giver dig besked, når begge enheder er tilsluttet korrekt.

DE DEUTSCHSPRACHIGE

BLUETOOTH-MODUS: 1.Wählen Sie den Bluetooth-Modus. Verwenden Sie die Tasten auf der Fernbedienung oder die Quellentaste an der Frontplatte **2.**Schlagen Sie den Namen des Spiels nach. Suchen Sie in der Liste der Bluetooth-Geräte nach dem Namen AIWA MSBTU-300 **3.**Bleiben Sie in der Nähe. Die effektive Reichweite von Bluetooth-Geräten beträgt 10 Meter **4.**Viel Spaß beim Hören! Das Mikrosystem wird Sie benachrichtigen, wenn beide Geräte erfolgreich verbunden wurden.

EL ΕΛΛΗΝΙΚΗ

ΛΕΙΤΟΥΡΓΙΑ BLUETOOTH: 1.Επιλέξτε τη λειτουργία Bluetooth. Χρησιμοποιώντας τα κουμπιά στο τηλεχειριστήριο ή το κουμπί προέλευσης στον μπροστινό πίνακα **2.**Αναζητήστε το αντίστοιχο όνομα. Αναζητήστε το όνομα AIWA MSBTU-300 στη λίστα συσκευών Bluetooth **3.**Μείνε κοντά. Το πραγματικό εύρος των συσκευών Bluetooth είναι 10 μέτρα **4.**Απολαύστε την ακρόαση! Το μικροσύστημα

θα σας ειδοποιεί όταν και οι δύο συσκευές έχουν συνδεθεί με επιτυχία.

ES ESPAÑOL

MODO BLUETOOTH: 1.Seleccione el modo Bluetooth. Utilizando los botones del mando a distancia, o el botón de fuente de entrada del panel frontal **2.**Busque el nombre de emparejamiento. Busque el nombre AIWA MSBTU-300 dentro de la lista de dispositivos Bluetooth **3.**Manténgase cerca... El alcance efectivo de los dispositivos Bluetooth es de 10 metros **4.**Disfrute de la escucha! La microcadena le notificará cuando ambos dispositivos se hayan conectado exitosamente.

ET EESTI

BLUETOOTH REŽIIM: 1.Valige Bluetooth-režiim. Kaugjuhtimispuldi nuppude või esipaneeli sisendallika nupu kasutamise **2.**Otsige matšimine nimi. Otsige nime Aiwa MSBTU-300 Bluetooth-seadmete loendist **3.**Püsi lähedal... Bluetooth-seadmete efektiivne vahemik on 10 meetrit **4.**Nautige kuulamist! Mikrokett teavitab teid, kui mõlemad seadmed on edukalt ühendatud.

FI SUOMEN

BLUETOOTH-TILA: 1.Valitse Bluetooth-tila. Käytä kaukosäätimen

painikkeita tai etupaneelin lähdepainiketta **2.**Etsi vastaava nimi. Etsi AIWA MSBTU-300-nimi Bluetooth-laitteiden luettelosta **3.**Pysy lähellä. Todellinen Bluetooth-laitteiden kantama on 10 metriä **4.**Nauti kuuntelusta! Mikrojärjestelmä ilmoittaa, kun molemmat laitteet on yhdistetty onnistuneesti.

FR FRANÇAISE

MODE BLUETOOTH: 1.Sélectionnez le mode Bluetooth. En utilisant les boutons de la télécommande, ou le bouton source sur le panneau avant **2.**Cherchez le nom de la correspondance. Recherchez le nom AIWA MSBTU-300 dans la liste des appareils Bluetooth **3.**Restez à proximité. La portée effective des appareils Bluetooth est de 10 mètres **4.**Bonne écoute ! Le micro système vous informera lorsque les deux appareils auront été connectés avec succès.

HR HRVATSKI

BLUETOOTH NAČIN RADA:
1.Odaberite Bluetooth način. Korištenjem gumba na daljinskom upravljaču ili gumba izvora na prednjoj ploči **2.**Potražite odgovarajuće ime. Na popisu Bluetooth uređaja potražite naziv AIWA MSBTU-300 **3.**Ostani blizu. Efektivni domet Bluetooth uređaja je 10 metara **4.**Uživajte u slušanju! Mikro sustav će vas obavijestiti kada su oba uređaja uspješno spojena.

HU MAGYAR

BLUETOOTH MÓD: 1.Válassza ki a Bluetooth módot. A távirányító gombjaival vagy az előlapon található forrásgombbal **2.**Keresse meg a megfelelő nevet. Keresse meg az AIWA MSBTU-300 nevet a Bluetooth eszközök listájában **3.**Maradj közel. A Bluetooth-eszközök tényleges távolsága 10 méter **4.**Élvezd a hallgatást! A mikrorendszer értesítést küld, ha mindkét eszköz sikeresen csatlakozik.

IT ITALIANA

MODALITÀ BLUETOOTH:
1.Selezionare il modo Bluetooth. Utilizzando i pulsanti del telecomando, o il pulsante della sorgente sul pannello frontale **2.**Cerca il nome della partita. Cerca il nome AIWA MSBTU-300 nell'elenco dei dispositivi Bluetooth **3.**Stammi vicino. La portata effettiva dei dispositivi Bluetooth è di 10 metri **4.**Buon ascolto! Il micro sistema vi informerà quando entrambi i dispositivi saranno stati collegati con successo.

LT LIETUVIŲ

BLUETOOTH REŽIMAS: 1.Pasirinkite Bluetooth režimą. Naudojant nuotolinio valdymo pultą mygtukus arba įvesties šaltinio mygtuką

priekiniame skydelyje **2.**Ieškokite piršlybos vardo. Ieškokite pavadinimo MSBTU-300 Bluetooth įrenginių sąrašė **3.**Būk šalia... Efektyvus Bluetooth įrenginių diapazonas yra 10 metrų **4.**Mėgaukitės klausytis! Mikrochain praneš jums, kai abu įrenginiai bus sėkmingai prijungti.

LV LATVIEŠU

BLUETOOTH REŽĪMS: 1.Izvēlieties Bluetooth režīmu. Izmantojot tālvadības pults pogas vai priekšējā paneļa ievades avota pogu **2.**Meklēt matchmaking nosaukumu. Meklējiet nosaukumu Aiwa MSBTU-300 Bluetooth ierīču sarakstā **3.**Palieciet tuvu... Efektīvais Bluetooth ierīču klāsts ir 10 metri **4.**Izbaudiet klausīšanos! Mikroķēde Jums paziņos, kad abas ierīces ir veiksmīgi savienotas.

MT MALTIJA

MOD BLUETOOTH: 1.Aghżel Il-Mod Bluetooth. Uża l-buttuni fuq il-kontroll remot, jew il-buttuna sors ta'input fuq il-panew ta'quddiem **2.**Fittex l-isem tlaqqigh. Fittex għall-ISEM AIWA MSBTU-300 fil-lista ta'tagħmir Bluetooth **3.**Ibqa'qrib... Il - firxa effettiva ta'apparat Bluetooth hija ta'10 metri **4.**Igawdu l-smigh! Il-mikrokaina se navzawk meta ż-żewġ mezz jkunu ġew konnessi b' suċċess.

NL NEDERLANDSE

BLUETOOTH-MODUS: 1.Selecteer de Bluetooth-modus. Gebruik de knoppen op de afstandsbediening of de bronknop op het voorpaneel. **2.**Zoek naar de overeenkomende naam. Zoek naar de AIWA MSBTU-300-naam in de lijst met Bluetooth-apparaten **3.**Blijf dichtbij. Het effectieve bereik van Bluetooth-apparaten is 10 meter **4.**Veel plezier bij het luisteren! Het microstelsel zal u verwittigen wanneer beide apparaten met succes zijn aangesloten.

NO NORSK

BLUETOOTH-MODUS: 1.Velg Bluetooth-modus. Bruke knappene på fjernkontrollen eller inngangskilden på frontpanelet **2.**Søk etter matchmaking navn. Søk etter navnet AIWA MSBTU-300 i listen Over Bluetooth-enheter **3.**Hold deg nær... Det effektive utvalget Av Bluetooth-enheter er 10 meter **4.**Nyt lyttingen! Microchain vil varsle deg når begge enhetene har blitt koblet til.

PL POLSKI

TRYB BLUETOOTH: 1.Wybierz tryb Bluetooth. Za pomocą przycisków na pilocie zdalnego sterowania lub przycisku źródła na panelu przednim **2.**Spójrz na nazwę meczu. Wyszukaj nazwę AIWA MSBTU-300 na liście urządzeń Bluetooth **3.**Trzymajcie się blisko. Efektywny zasięg urządzeń Bluetooth wynosi 10 metrów.

4.Ciesz się słuchaniem! Mikrosystem powiadomi Cię, gdy oba urządzenia zostaną pomyślnie podłączone.

PT PORTUGUESA

MODO BLUETOOTH: 1.Seleccionar o modo Bluetooth. Usando os botões do controlo remoto, ou o botão da fonte no painel frontal **2.**Procure o nome do jogo. Pesquisar o nome AIWA MSBTU-300 dentro da lista de dispositivos Bluetooth **3.**Fique por perto. O alcance efectivo dos dispositivos Bluetooth é de 10 metros **4.**Desfrute da audição! O micro sistema irá notificá-lo quando ambos os dispositivos tiverem sido ligados com sucesso.

RO ROMÂNĂ

MODUL BLUETOOTH: 1.Selectați modul Bluetooth. Folosind butoanele de pe telecomandă sau butonul sursă de pe panoul frontal **2.**Căutați numele potrivit. Căutați numele AIWA MSBTU-300 în lista dispozitivelor Bluetooth **3.**Stai pe aproape. Gama efectivă de dispozitive Bluetooth este de 10 metri **4.**Bucurați-vă de ascultare! Microsistemul vă va anunța când ambele dispozitive au fost conectate cu succes.

RU РУССКИЙ

РЕЖИМ BLUETOOTH: 1.Выберите режим Bluetooth. С помощью кнопок на пульте дистанционного управления или кнопок источника входного сигнала на передней панели **2.**Найдите имя сопряжения. Найдите имя AIWA MSBTU-300 в списке устройств Bluetooth **3.**Будьте ближе ... Эффективная дальность действия Bluetooth-устройств составляет 10 метров **4.**Приятного прослушивания! Микросистема уведомит вас, когда оба устройства будут успешно подключены.

SK SLOVENČINA

REŽIM BLUETOOTH: 1.Vyberte režim Bluetooth. Pomocí tlačítek na dálkovém ovládaní nebo tlačítka zdroje na předním panelu **2.**Vyhledejte odpovídající jméno. Vyhledejte název AIWA MSBTU-300 v seznamu zařízení Bluetooth **3.**Zůstaň nablízku. Efektivní dosah zařízení Bluetooth je 10 metrů **4.**Užijte si poslech! Mikrosystém vás upozorní, když budou obě zařízení úspěšně připojena.

SL SLOVENSKI

NAČIN BLUETOOTH: 1.Izberite način Bluetooth. Uporaba gumbov na daljinskem upravljalniku ali gumba za vhodni vir na sprednji plošči **2.**Iskanje za ime matchmaking. Poiščite ime Aiva MSBTU-300 na seznamu naprav Bluetooth **3.**Ostani blizu... Učinkovit doseg naprav Bluetooth je 10 metrov **4.**Uživajte v poslušanju! Mikročena vas bo obvestila, ko bosta obe napravi uspešno povezani.

SR СРПСКИ

БЛУЕТООТХ РЕЖИМ: 1.Изаберите Блуеотоотх режим. Коришћење тастера на даљинском управљачу или дугмета извора на предњој плочи 2.Потражите одговарајуће име. Потражите име AIWA MSBTU-300 на листи Блуеотоотх уређаја 3.Остани близу. Ефективни домет Блуеотоотх уређаја је 10 метара 4.Уживајте у слушању! Микро систем ће вас обавестити када су оба уређаја успешно повезана.

SV SVENSKAN

BLUETOOTH-LÄGE: 1.Välj Bluetooth-läge. Använd knapparna på fjärrkontrollen eller källknappen på frontpanelen 2.Sök efter det matchande namnet. Sök efter AIWA MSBTU-300-namnet i listan över Bluetooth-enheter 3.Håll dig nära. Det effektiva utbudet av Bluetooth-enheter är 10 meter 4.Njut av att lyssna! Mikrosystemet meddelar dig när båda enheterna har anslutits.

TR TÜRK

BLUETOOTH MODU: 1.Bluetooth modunu seçin. Uzaktan kumanda üzerindeki düğmeleri veya ön paneldeki giriş kaynağı düğmesini kullanarak 2.Eşleştirme adını arayın. Bluetooth cihazları listesinde AIWA MSBTU-300 adını arayın 3.Yakın durun... Bluetooth cihazlarının etkili menzili 10 metredir 4.Dinlemenin tadını çıkarın! Mikro sistem, her iki cihaz da başarıyla bağlandığında sizi bilgilendirecektir.

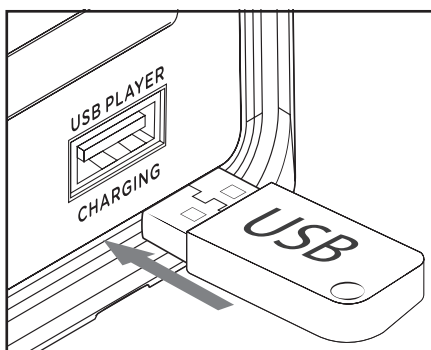
**USB-MP3/CHARGER**

A Connect the USB or the charging cable. Plug the desired USB or charging cable in the USB Input slot of the front panel.

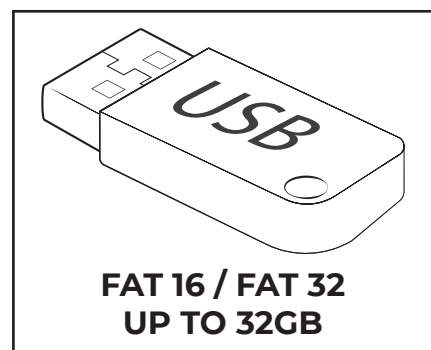
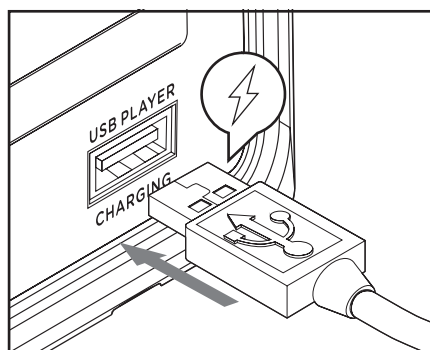

B USB compatibility. This unit is only compatible with the fat 16 and fat 32 encoding formats, reads devices up to 32GB max and allows up to 999 audio files.

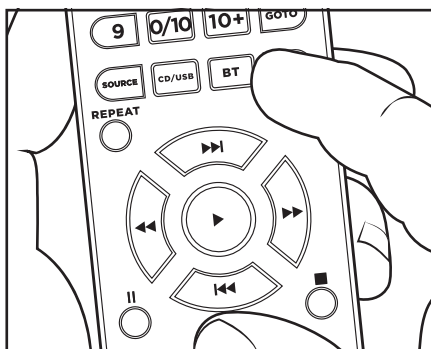

1 Select the CD/USB mode. Using the remote controller, or the input source button on the front panel.

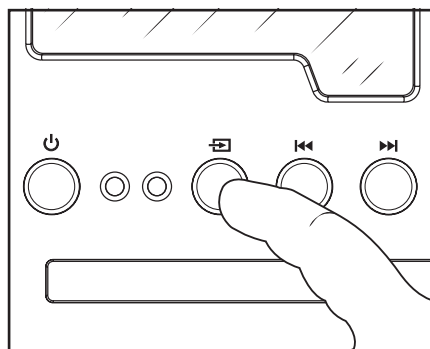

2 If there's a cd, remove it... The unit will shift automatically from CD mode to the USB playback function. Make sure there is no CD inserted, if there is the unit will not be able to switch to USB mode.

BG БЪЛГАРСКИ

РЕЖИМ USB/ЗАРЯДНО: 1.Свържете USB / зарядното устройство (включете желаното USB или USB зарядно устройство в USB входния слот на предния панел) 2.USB съвместимост (това устройство е съвместимо само с форматите за кодиране FAT-16 и FAT-32, чете устройства до 32 GB максимум и позволява до 999 аудио файла) 3.Изберете режим CD/USB (с помощта на дистанционното

управление или бутона за входния източник на предния панел) 4.Ако има CD, извадете го! (устройството ще премине автоматично от CD режим към USB функция за възпроизвеждане. Уверете се, че няма поставен CD, ако има, устройството няма да може да превключи в USB режим).

CS ČEŠTINA

REŽIM USB/NABÍJAČKA: 1.Pripojte USB / nabíjačku (požadované USB

alebo USB nabíjačku zapojte do vstupného slotu USB na prednom paneli) 2.Kompatibilita s USB (táto jednotka je kompatibilná iba s kódovacími formátmi FAT-16 a FAT-32, číta zariadenia až do maximálnej kapacity 32 GB a umožňuje až 999 zvukových súborov) 3.Vyberte režim CD/USB (pomocou diaľkového ovládača alebo tlačidla vstupného zdroja na prednom paneli) 4.Ak je tam CD, vyberte ho! (jednotka sa automaticky prepne z režimu CD na funkciu

prehrávania USB. Uistite sa, že nie je vložené žiadne CD, ak jednotka nebude schopná prepnúť do režimu USB).

DA DÁNSKÝ

USB/OPLADERTILSTAND: **1.**Tilslut USB / opladeren (sæt den ønskede USB- eller USB-oplader i USB-indgangsporten på frontpanelet) **2.**USB-kompatibilitet (denne enhed er kun kompatibel med FAT-16- og FAT-32-kodningsformaterne, læser enheder op til 32 GB maks. Og tillader op til 999 lydfiler) **3.**Vælg CD/USB-tilstand (ved hjælp af fjernbetjeningen eller indgangskildeknappen på frontpanelet) **4.**Hvis der er en cd, skal du fjerne den! (enheden skifter automatisk fra CD-tilstand til USB-afspilningsfunktion. Sørg for, at der ikke er isat en CD, hvis enheden ikke er i stand til at skifte til USB-tilstand).

DE DEUTSCHSPRACHIGE

USB/LADEGERÄT-MODUS: **1.**Schließen Sie das USB/Ladegerät an (stecken Sie das gewünschte USB oder USB-Ladegerät in den USB-Eingangsschlitze an der Frontplatte) **2.**USB-Kompatibilität (dieses Gerät ist nur mit den Kodierungsformaten FAT-16 und FAT-32 kompatibel, liest Geräte bis max. 32 GB und erlaubt bis zu 999 Audiodateien) **3.**Wählen Sie den CD/USB-Modus (mit der Fernbedienung oder der Eingangsquellentaste an der Frontplatte) **4.**Wenn eine CD vorhanden ist, entfernen Sie sie! (Das Gerät schaltet automatisch vom CD-Modus auf die USB-Wiedergabefunktion um. Vergewissern Sie sich, dass keine CD eingelegt ist; wenn eine CD eingelegt ist, kann das Gerät nicht in den USB-Modus umschalten).

EL ΕΛΛΗΝΙΚΗ

ΛΕΙΤΟΥΡΓΙΑ USB/ΦΟΡΤΙΣΤΗ: **1.**Συνδέστε το USB / φορτιστή (συνδέστε τον επιθυμητό φορτιστή USB ή USB στην υποδοχή εισόδου USB του μπροστινού πίνακα) **2.**Συμβατότητα USB (αυτή η μονάδα είναι συμβατή μόνο με τις μορφές κωδικοποίησης FAT-16 και FAT-32, διαβάζει συσκευές έως 32 GB και επιτρέπει έως και 999 αρχεία ήχου) **3.**Επιλέξτε τη λειτουργία CD/USB (χρησιμοποιώντας το τηλεχειριστήριο ή το κουμπί πηγής εισόδου στον μπροστινό πίνακα) **4.**Εάν υπάρχει CD, αφαιρέστε το! (η μονάδα θα αλλάξει αυτόματα από τη λειτουργία CD στη λειτουργία αναπαραγωγής USB. Βεβαιωθείτε ότι δεν έχει τοποθετηθεί CD, εάν υπάρχει η μονάδα δεν θα μπορεί να μεταβεί σε λειτουργία USB).

ES ESPAÑOL

MODOS USB/CARGADOR: **1.**Conecte el USB o el cargador USB (enchufe el cargador USB o el dispositivo USB deseado en la ranura de entrada USB

del panel frontal) **2.**Compatibilidad de USB (esta unidad sólo es compatible con los formatos de codificación FAT-16 y FAT-32, lee dispositivos de hasta 32GB. y permite hasta 999 archivos de audio) **3.**Seleccione el modo CD/USB (usando el mando a distancia o el botón de fuente de entrada del panel frontal) **4.**Si hay un CD, ¡extráigalo! (la microcadena pasará automáticamente del modo CD a la función de reproducción USB. Asegúrese de que no haya ningún CD insertado, de lo contrario no se podrá acceder al modo USB).

ET EESTI

USB / LAADIJA REŽIIM: **1.**Ühendage USB-või USB-laadija (ühendage USB-laadija või soovitud USB-seade esipaneeli USB-sisendpessa) **2.**USB-ühilduvus (see draiv toetab ainult FAT-16 ja FAT-32 kodeerimisvorminguid, loeb seadmeid kuni 32 GB, ja võimaldab kuni 999 helifaili) **3.**Valige CD/USB režiim (kaugjuhtimispuldi või esipaneeli sisendallika nupu abil) **4.**Si seal on CD, tõmmake see välja! (microchain lülitub automaatselt CD-režiimist USB-taasesituse funktsioonile. Veenduge, et CD-d pole sisestatud, vastasel juhul pole USB-režiim juurdepääsetav).

FI SUOMEN

USB/LATURITILA: **1.**Liitä USB / laturi (kytkke haluamasi USB- tai USB-laturi etupaneelin USB-tulopaiikkaan) **2.**USB-yhteensopivuus (tämä laite on yhteensopiva vain FAT-16- ja FAT-32-koodausmuotojen kanssa, lukee enintään 32 Gt: n laitteita ja sallii jopa 999 äänitiedostoa) **3.**Valitse CD/USB-tila (kaukosäätimellä tai etupaneelin tulolähteen painikkeella) **4.**Jos siinä on CD-levy, poista se! (yksikkö siirtyy automaattisesti CD-tilasta USB-toistotoimintoon. Varmista, ettei CD-levyä ole asetettu, jos sellainen on, se ei voi vaihtaa USB-tilaan).

FR FRANÇAISE

MODE USB/CHARGEUR: **1.**Branchez le chargeur USB ou USB (branchez le chargeur USB ou le dispositif USB souhaité dans la fente d'entrée USB sur le panneau avant) **2.**Compatibilité USB (cet appareil ne prend en charge que les formats d'encodage FAT-16 et FAT-32, lit les appareils jusqu'à 32 Go. et autorise jusqu'à 999 fichiers audio) **3.**Sélectionnez le mode CD/USB (à l'aide de la télécommande ou du bouton de source d'entrée du panneau avant) **4.**Si un CD est présent, retirez-le (le micro système passera automatiquement du mode CD à la fonction de lecture USB). Assurez-vous qu'aucun CD n'est inséré, sinon le mode USB n'est pas accessible).

HR HRVATSKI

USB/NAČIN RADA PUNJAČA: **1.**Spojite USB / punjač (u USB priključak na prednjoj ploči priključite

željeni USB ili USB punjač) **2.**USB kompatibilnost (ova je jedinica kompatibilna samo s formatima kodiranja FAT-16 i FAT-32, čita uređaje maksimalno do 32 GB i omogućuje do 999 audio datoteka) **3.**Odaberite način CD/USB (pomoću daljinskog upravljača ili tipke ulaznog izvora na prednjoj ploči) **4.**Ako postoji CD, izvadite ga! (jedinica će se automatski prebaciti iz CD načina u funkciju USB reprodukcije. Pazite da nema umetnutog CD-a, ako postoji, jedinica se neće moći prebaciti u USB način).

HU MAGYAR

USB/TÖLTŐ MÓD: **1.**Csatlakoztassa az USB / töltőt (csatlakoztassa a kívánt USB vagy USB töltőt az előlap USB bemeneti nyílásába) **2.**USB-kompatibilitás (ez az egység csak a FAT-16 és FAT-32 kódolási formátumokkal kompatibilis, max. 32 GB-ig képes olvasni az eszközöket, és legfeljebb 999 audiofájlt engedélyez) **3.**Válassza ki a CD/USB módot (a távirányítóval vagy az előlapon lévő bemeneti forrás gombjával) **4.**Ha van CD, vegye ki! (az egység automatikusan CD-módról az USB-lejátszási funkcióra vált. Győződjön meg arról, hogy nincs CD behelyezve, ha van, akkor az nem képes USB-módra váltani).

IT ITALIANA

MODALITÀ USB/CARICATORE: **1.**Collegare il caricatore USB o il caricatore USB (inserire il caricatore USB o il dispositivo USB desiderato nella fessura d'ingresso USB sul pannello frontale) **2.**Compatibilità USB (questa unità supporta solo i formati di codifica FAT-16 e FAT-32, legge dispositivi fino a 32GB. e permette fino a 999 file audio) **3.**Selezionare la modalità CD/USB (utilizzando il telecomando o il pulsante di ingresso della sorgente sul pannello frontale) **4.**Se è presente un CD, rimuoverlo (il microsystema passa automaticamente dalla modalità CD alla funzione di riproduzione USB). Assicurarsi che non sia inserito alcun CD, altrimenti non è possibile accedere al modo USB).

LT LIETUVIŲ

USB/ĮKROVIKLIO REŽIMAS: **1.**Prijunkite USB arba USB įkroviklį (prijunkite USB įkroviklį arba norimą USB įrenginį prie USB įvesties lizdo priekiniame skydelyje) **2.**USB suderinamumas (šis diskas palaiko tik FAT-16 ir FAT-32 kodavimo formatus, skaito įrenginius iki 32 GB. ir leidžia iki 999 garso failų) **3.**Pasirinkite CD/USB režimą (naudodami nuotolinio valdymo pultą arba įvesties šaltinio mygtuką priekiniame skydelyje) **4.**Si yra kompaktinis diskas, ištraukite jį! (microchain automatiškai persijungs iš CD režimo į USB atkūrimo funkciją. Įsitinkite, kad neįdėtas kompaktinis diskas, kitaip USB režimas nebus pasiekiamas).

LV LATVIEŠU**USB/LĀDĒTĀJA REŽĪMS:**

1.Pievienojiet USB vai USB lādētāju (pievienojiet USB lādētāju vai vēlamo USB ierīci USB ieejas slotā priekšējā panelī) **2.**USB Saderība (šīs diska atbalsta tikai fat-16 un FAT-32 kodēšanas formātus, nolasa ierīces līdz 32 GB. un ļauj līdz 999 audio failiem) **3.**Izvēlieties CD/USB režīmu (izmantojot tālvadības pultī vai ievades avota pogu priekšējā panelī) **4.**Si tur ir kompaktdisks, izvelciet to! (mikroķēde automātiski pārslēgsies no CD režīma uz USB atskaņošanas funkciju. Pārliedzieties, ka nav ievietots kompaktdisks, pretējā gadījumā USB režīms nebūs pieejams).

MT MALTIJA

USB / ĆARĠER MOD: **1.**Qabbad il-ċarġer TAL-USB JEW TAL-USB (ipplaggja l-ċarġer TAL-USB JEW l-apparat USB mixtiegħa fl-islott tal-input TAL-USB fuq il-panew ta'quddiem) **2.**Kompatibbli USB (dan drive biss jappoġġja FAT-16 u FAT-32 kodifikazzjoni formati, jaqra mezzi SA 32GB. u jippermetti fajls awdjo sa 999) **3.**Aghžel il-mod/USB (bl-użu tal-kontroll remot jew il-buttuna sors ta'input fuq il-panew ta'quddiem) **4.**Si hemm ĆD, iġbed it out! (Il-mikrokaina awtomatikament taqle mill-mod ta ' kd għall-funzjoni tal-qari tal-USB. Il-mod USB ma jkunx aċċessibbli).

NL NEDERLANDSE

USB/LADER-MODUS: **1.**Sluit de USB- of USB-lader aan (sluit de gewenste USB-lader of USB-apparaat aan op de USB-ingangssleuf op het voorpaneel) **2.**USB-compatibiliteit (dit toestel ondersteunt alleen de coderingsformaten FAT-16 en FAT-32, leest apparaten tot 32GB. en laat tot 999 audiobestanden toe) **3.**Selecteer de CD/USB-modus (met de afstandsbediening of de ingangsbronknop op het voorpaneel). **4.**Als er een CD aanwezig is, verwijder deze dan (het microstelsel schakelt automatisch over van de CD-modus naar de USB-afspeelfunctie). Zorg ervoor dat er geen CD is geplaatst, anders is de USB-modus niet toegankelijk).

NO NORSK

USB / LADER-MODUS: **1.**Koble USB- eller USB-laderen (koble USB-laderen eller ønsket USB-enhet til USB-inngangen på frontpanelet) **2.**USB-kompatibilitet (denne stasjonen støtter BARE FAT - 16 og FAT-32 kodingsformater, leser enheter opp til 32GB. opptil 999 lydfiler) **3.**Velg CD/USB-modus (bruk fjernkontrollen eller inngangskilden på frontpanelet) **4.**Si DET er EN CD, trekk den ut! (microchain vil automatisk bytte fra CD-modus TIL USB-avspillingsfunksjonen. Pass på

at INGEN CD er satt inn, ELLERS VIL USB-modusen ikke være tilgjengelig).

PL POLSKI

TRYB USB/LADOWARKI: **1.**Podłączyc ładowarkę USB lub urządzenie USB (podłączyć odpowiednią ładowarkę lub urządzenie USB do gniazda wejściowego USB na panelu przednim) **2.**Zgodność z USB (to urządzenie obsługuje tylko formaty k odowania FAT-16 i FAT-32, odczytuje urządzenia do 32GB. i pozwala na zapisanie do 999 plików audio) **3.**Wybierz tryb CD/USB (za pomocą pilota lub przycisku źródła wejścia na panelu przednim) **4.**Jeśli jest obecna płyta CD, należy ją wyjąć (mikrosystem automatycznie przełączy się z trybu CD na funkcję odtwarzania na USB). Upewnij się, że nie włożono żadnej płyty CD, w przeciwnym razie nie będzie można uzyskać dostępu do trybu USB).

PT PORTUGUESA

MODO USB/CARREGADOR: **1.**Ligar o carregador USB ou USB (ligar o carregador USB ou dispositivo USB desejado na ranhura de entrada USB no painel frontal) **2.**Compatibilidade USB (esta unidade suporta apenas formatos de codificação FAT-16 e FAT-32, lê dispositivos até 32GB. e permite até 999 ficheiros de áudio) **3.**Selecionar o modo CD/USB (usando o controlo remoto ou o botão de entrada de fonte do painel frontal) **4.**Se um CD estiver presente, removê-lo (o micro sistema mudará automaticamente do modo CD para a função de reprodução USB). Certifique-se de que nenhum CD é inserido, caso contrário não é possível aceder ao modo USB).

RO ROMÂNĂ

MOD USB/ÎNCĂRCĂTOR: **1.**Conectați USB-ul / încărcătorul (conectați încărcătorul USB sau USB dorit în slotul de intrare USB al panoului frontal) **2.**Compatibilitate USB (această unitate este compatibilă numai cu formatele de codare FAT-16 și FAT-32, citește dispozitive de până la 32 GB maximum și permite până la 999 fișiere audio) **3.**Selectați modul CD/USB (utilizând telecomanda sau butonul sursă de intrare de pe panoul frontal) **4.**Dacă există un CD, scoateți-l! (unitatea se va trece automat de la modul CD la funcția de redare USB. Asigurați-vă că nu este introdus niciun CD, dacă există unitatea nu va putea trece în modul USB).

RU РУССКИЙ**USB / РЕЖИМ ЗАРЯДКИ:**

1.Подключите USB- или USB-зарядное устройство (подключите USB-зарядное устройство или желаемое USB-устройство к входному USB-разъему на передней панели) **2.**Совместимость с USB (это

устройство поддерживает только форматы кодирования FAT-16 и FAT-32, считывает устройства до 32 ГБ. И поддерживает до 999 аудиофайлов) **3.**Выберите режим CD/USB (с помощью пульта дистанционного управления или кнопки источника входного сигнала на передней панели) **4.**Если есть компакт-диск, извлеките его! (Микросистема автоматически переключится из режима воспроизведения компакт-диска в режим воспроизведения через USB. Убедитесь, что компакт-диск не вставлен, иначе доступ в режим USB будет невозможен).

SK SLOVENČINA

REŽIM USB/NABÍJEČKA: **1.**Pripojte USB / nabíječku (požadované USB nebo USB nabíječku zapojte do vstupního slotu USB na předním panelu) **2.**Kompatibilita s USB (tato jednotka je kompatibilní pouze s formáty kódování FAT-16 a FAT-32, čte zařízení max. Na 32 GB a umožňuje až 999 zvukových souborů) **3.**Vyberte režim CD/USB (pomocí dálkového ovladače nebo tlačítka vstupního zdroje na předním panelu) **4.**Pokud existuje CD, vyjměte jej! (Jednotka se automaticky přepne z režimu CD do funkce přehrávání USB. Ujistěte se, že není vloženo žádné CD, pokud tam jednotka nebude schopna přepnout do režimu USB).

SL SLOVENSKI

NAČIN USB / POLNILNIK: **1.**Priključite polnilnik USB ali USB (polnilnik USB ali želeno napravo USB priključite v vhodno režo USB na sprednji plošči) **2.**Združljivost USB (ta pogon podpira samo formate kodiranja FAT-16 in FAT-32, bere naprave do 32 GB. in omogoča do 999 zvočnih datotek) **3.**Izberite način CD/USB (uporaba daljinskega upravljalnika ali gumba za vhodni vir na sprednji plošči) **4.**Si tam je CD, izvlecite ga! (mikročena samodejno preklopi iz načina CD v funkcijo predvajanja USB. Prepričajte se, da ni vstavljen CD, sicer način USB ne bo dostopen).

SR СРПСКИ

РЕЖИМ УСБ/ПУЊАЧ: **1.**Повежите УСБ / пуњач (у УСБ прикључак на предњој плочи прикључите жељени УСБ или УСБ пуњач) **2.**УСБ компатибилност (овај уређај је компатибилан само са форматима кодирања FAT-16 и FAT-32, чита уређаје максимално до 32 ГБ и омогућава до 999 аудио датотека) **3.**Изаберите режим CD/USB (помоћу даљинског управљача или дугмета извора улаза на предњој плочи) **4.**Ако постоји ЦД, извадите га! (јединица ће се аутоматски пребацити из ЦД режима у УСБ функцију репродукције. Уверите се да није уметнут ЦД, ако постоји, јединица неће моћи да пређе у УСБ режим).

SV SVENSKAN

USB/LADDARLÄGE: 1. Anslut USB / laddaren (anslut önskad USB- eller USB-laddare i USB-ingången på frontpanelen) 2. USB-kompatibilitet (den här enheten är endast kompatibel med kodningsformaten FAT-16 och FAT-32, läser enheter upp till 32 GB max och tillåter upp till 999 ljudfiler) 3. Välj CD/USB-läge (med fjärrkontrollen eller ingångskällan på frontpanelen) 4. Om det finns en CD, ta bort den! (enheten

flyttas automatiskt från CD-läge till USB-uppspelningsfunktion. Se till att det inte finns någon CD-skiva i, om det finns kan enheten inte växla till USB-läge).

TR TÜRK

USB / ŞARJ CIHAZI MODU: 1. USB veya USB şarj cihazını bağlayın (USB şarj cihazını veya istediğiniz USB cihazını ön paneldeki USB giriş yuvasına takın) 2. USB uyumluluğu

(bu ünite yalnızca FAT-16 ve FAT-32 kodlama formatlarını destekler, 32GB'a kadar olan cihazları okur ve 999'a kadar ses dosyasını destekler) 3. CD/USB modunu seçin (uzaktan kumandayı veya ön paneldeki giriş kaynağı düğmesini kullanarak) 4. CD varsa çıkarın! (Mikro sistem otomatik olarak CD modundan USB oynatma işlevine geçecektir. CD'nin takılı olmadığından emin olun, aksi takdirde USB moduna erişilemez).

**CHARGING FUNCTION COMPATIBILITY**

Due to the proprietary APPLE protocols of IOS, this device cannot charge iOS devices such as IPHONE and IPAD. However,

the unit is compatible with IOS/APPLE devices for Bluetooth wireless streaming.

BG БЪЛГАРСКИ**СЪВМЕСТИМОСТ С ФУНКЦИЯТА ЗА ЗАРЕЖДАНЕ**

Поради собствените протоколи на APPLE на IOS, това устройство не може да зарежда IOS устройства като IPHONE и IPAD. Въпреки това, устройството е съвместимо с устройства IOS/APPLE за Блутут безжично стрийминг.

CS ČEŠTINA**KOMPATIBILITA FUNKCE NABÍJENÍ**

Vzhledem k proprietárním APPLE protokolům IOS nemůže toto zařízení nabíjet zařízení IOS, jako jsou IPHONE a IPAD. Jednotka je však kompatibilní se zařízeními IOS/APPLE pro bezdrátové streamování Bluetooth.

DA DÁNSKÝ**OPLADNING FUNKTION KOMPATIBILITET**

På grund af de proprietære APPLE - protokoller fra IOS kan denne enhed ikke oplade IOS - enheder som IPHONE og IPAD. Enheden er dog kompatibel med IOS/APPLE - enheder til trådløs Bluetooth-streaming.

DE DEUTSCHSPRACHIGE**KOMPATIBILITÄT MIT LADEFUNKTIONEN**

Aufgrund der proprietären APPLE -Protokolle von IOS kann dieses Gerät keine IOS -Geräte wie IPHONE und IPAD aufladen. Das Gerät ist jedoch mit IOS/APPLE -Geräten für drahtloses Bluetooth-Streaming kompatibel.

EL ΕΛΛΗΝΙΚΗ**ΣΥΜΒΑΤΟΤΗΤΑ ΛΕΙΤΟΥΡΓΙΑΣ ΧΡΕΩΣΗΣ**

Λόγω των ιδιόκτητων πρωτοκόλλων APPLE του IOS, αυτή η συσκευή δεν μπορεί να φορτίσει συσκευές IOS όπως IPHONE και IPAD. Ωστόσο, η μονάδα είναι συμβατή με συσκευές IOS/APPLE για ασύρματη ροή Bluetooth.

ES ESPAÑOL**COMPATIBILIDAD CON LA FUNCIÓN DE CARGA**

Debido a los protocolos patentados de APPLE de IOS, este dispositivo no puede cargar dispositivos IOS como IPHONE y IPAD. Sin embargo, la unidad es compatible con dispositivos IOS/APPLE para transmisión inalámbrica por Bluetooth.

ET EESTI**LAADIMISFUNKTSIOONI ÜHILDUVUS**

IOS patenteeritud APPLE protokollide tõttu ei saa see seade laadida IOS seadmeid nagu IPHONE ja IPAD. Kuid seade ühildub Bluetoothi traadita voogesituse jaoks mõeldud seadmetega IOS/APPLE.

FI SUOMEN**LATAUSTOIMINNON YHTEENSOPIVUUS**

IOS: n APPLE - protokollien vuoksi tämä laite ei voi ladata IOS - laitteita, kuten IPHONE ja IPAD. Laite on kuitenkin yhteensopiva IOS/APPLE - laitteiden kanssa langattomaan Bluetooth-suoratoistoon.

FR FRANÇAISE**COMPATIBILITÉ DES FONCTIONS DE CHARGE**

En raison des protocoles propriétaires APPLE de IOS, cet appareil ne peut pas charger les appareils IOS tels que IPHONE et IPAD. Cependant, l'appareil est compatible avec les appareils IOS/APPLE pour le streaming sans fil Bluetooth.

HR HRVATSKI**KOMPATIBILAN S FUNKCIJOM PUNJENJA**

Zbog vlasničkih APPLE protokola, IOS, ovaj uređaj ne može puniti uređaje IOS, kao što su IPHONE i IPAD. Međutim, uređaj je kompatibilan

s uređajima IOS/APPLE za bežično strujanje preko ninsusa.

HU MAGYAR**TÖLTÉSI FUNKCIÓ KOMPATIBILITÁS**

Az IOS szabadalmaztatott APPLE protokolljai miatt ez az eszköz nem töltheti fel az IOS eszközöket, például az IPHONE és az IPAD eszközöket. Az egység azonban kompatibilis az IOS/APPLE eszközökkel a Bluetooth vezeték nélküli streaminghez.

IT ITALIANA**FUNZIONE DI RICARICA COMPATIBILITÀ**

A causa dei protocolli proprietari APPLE di IOS, questo dispositivo non può caricare dispositivi IOS come IPHONE e IPAD. Tuttavia, l'unità è compatibile con i dispositivi IOS/APPLE per lo streaming wireless Bluetooth.

LT LIETUVIŲ**ĮKROVIMO FUNKCIJOS SUDERINAMUMAS**

Dėl patentuotų IOS APPLE protokolų šis įrenginys negali įkrauti IOS įrenginių, tokių kaip IPHONE ir IPAD. Tačiau įrenginys yra suderinamas su IOS/APPLE įrenginiais, skirtais belaidžiam Bluetooth srautui.

LV LATVIEŠU**UZLĀDES FUNKCIJU SADERĪBA**

Pateicoties IOS patentētajiem APPLE protokoliem, šī ierīce nevar uzlādēt IOS ierīces, piemēram, IPHONE un IPAD. Tomēr ierīce ir saderīga ar IOS/APPLE ierīcēm Bluetooth Bezvadu straumēšanai.

MT MALTIJA**APPROVAZZJONI TAT-TIP**

Minhabba l-protokollu proprjetarji APPLE ta ' IOS, dan it-tagħmir ma jistgħux jitolbu IOS mezzu bħal IPHONE u IPAD. Madankollu, l-unita huwa kompatibbli mal-mezzu

IOS/APPLE għall-istruzzjoni ta' Foni Bluetooth.

NL NEDERLANDSE

COMPATIBILITEIT OPLAADFUNCTIE
Vanwege de eigen APPLE-protocollen van IOS kan dit toestel geen IOS-apparaten zoals IPHONE en IPAD opladen. Het apparaat is echter wel compatibel met IOS/APPLE-apparaten voor draadloze Bluetooth-streaming.

NO NORSK

LADING FUNKSJON KOMPATIBILITET
På grunn av de proprietære APPLE - protokollene til IOS, kan denne enheten ikke lade IOS - enheter som IPHONE og IPAD. Enheten er imidlertid kompatibel med IOS/APPLE - enheter for Trådløs bluetooth-streaming.

PL POLSKI

KOMPATYBILNOŚĆ FUNKCJI ŁADOWANIA
Ze względu na zastrzeżone protokoły APPLE IOS, to urządzenie nie może ładować urządzeń IOS, takich jak IPHONE i IPAD. Jednak urządzenie jest kompatybilne z urządzeniami IOS/APPLE do bezprzewodowego przesyłania strumieniowego Bluetooth.

PT PORTUGUESA

COMPATIBILIDADE DA FUNÇÃO DE CARREGAMENTO
Devido aos protocolos proprietários

APPLE de IOS, este dispositivo não pode carregar dispositivos IOS, como IPHONE e IPAD. No entanto, a unidade é compatível com dispositivos IOS/APPLE para streaming Sem Fio Bluetooth.

RO ROMÂNĂ

COMPATIBILITATEA FUNCȚIEI DE ÎNCĂRCARE
Datorită protocoalelor proprietare APPLE ale IOS, acest dispozitiv nu poate încărca dispozitive IOS, cum ar fi IPHONE și IPAD. Cu toate acestea, unitatea este compatibilă cu dispozitivele IOS/APPLE pentru streaming Wireless Bluetooth.

RU РУССКИЙ

СОВМЕСТИМОСТЬ С ФУНКЦИЕЙ ЗАРЯДКИ
Из-за проприетарных APPLE протоколов IOS это устройство не может заряжать устройства IOS, такие как IPHONE и IPAD. Однако устройство совместимо с устройствами IOS/APPLE для беспроводной потоковой передачи по Bluetooth.

SK SLOVENČINA

KOMPATIBILITA FUNKCIÍ NABÍJANIA
Vzhľadom na proprietárne APPLE protokoły IOS, toto zariadenie nemôže nabíjať IOS zariadenia ako IPHONE a IPAD. Jednotka je však kompatibilná so zariadeniami IOS/APPLE pre bezdrôtové streamovanie Bluetooth.

SL SLOVENSKI

ZDRUŽLJIVOST FUNKCIJ POLNJENJA

Zaradi lastniških APPLE protokolov IOS ta naprava ne more polniti naprav IOS, kot sta IPHONE in IPAD. Vendar je enota združljiva z napravami IOS/APPLE za brezžično pretakanje Bluetooth.

SR СРПСКИ

КОМПАТИБИЛНОСТ СА ФУНКЦИЈОМ ПУЊЕЊА

Због власничких APPLE протокола IOS, овај уређај не може да пуни IOS уређаје попут IPHONE и IPAD. Међутим, уређај је компатибилан са IOS/APPLE уређајима за бежично Блуецоотх стримовање.

SV SVENSKAN

LADDNINGSFUNKTIONSKOMPATIBILITET

På grund av de proprietära APPLE - protokollen för IOS kan den här enheten inte ladda IOS - enheter som IPHONE och IPAD. Enheten är dock kompatibel med IOS/APPLE - enheter för trådlös Bluetooth-streaming.

TR TÜRK

ŞARJ FONKSİYONU UYUMLULUĞU
IOS un tescilli APPLE protokolleri nedeniyle, bu cihaz IPHONE ve IPAD gibi IOS cihazlarını şarj edemez. Bununla birlikte, ünite Bluetooth kablolu akışı için IOS/APPLE cihazlarıyla uyumludur.



PLAYBACK CONTROL

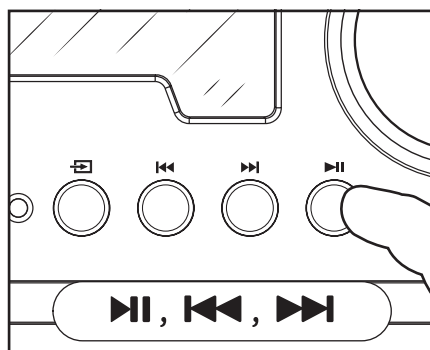
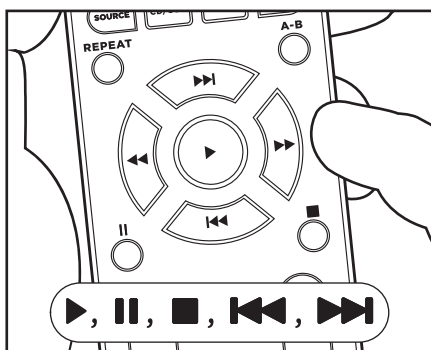

1 For all playback modes: Control CD, USB and Bluetooth function modes by using the buttons for Play, Pause, Stop, Next and Previous of the remote controller or on the unit's front panel.

BG БЪЛГАРСКИ

КОНТРОЛ НА ВЪЗПРОИЗВЕЖДАНЕТО

1. За всички режими на възпроизвеждане. Управление на компактдиск, флашка и Блутоут функционални режими чрез бутоните за възпроизвеждане, пауза, стоп, Следващ и предишен на

дистанционно управление или на предния панел на устройството.

CS ČEŠTINA

PŘEHŘÁVÁNÍ

1. Pro všechny režimy přehrávání. Ovládejte funkční režimy CD, USB a Bluetooth pomocí tlačítek pro přehrávání, pozastavení, zastavení,

další a předchozí dálkového ovladače nebo na předním panelu jednotky.

DA DÁNSKÝ

AFSPILNINGSKONTROL

1. Til alle afspilningstilstande. Kontroller CD -, USB- og Bluetooth-funktionstilstande ved hjælp af knapperne til afspilning, Pause, Stop,

Næste og Forrige på fjernbetjeningen eller på enhedens frontpanel.

DE DEUTSCHSPRACHIGE

WIEDERGABESTEUERUNG

1.Für alle Wiedergabemodi. Steuern Sie die CD-, USB- und Bluetooth-Funktionsmodi mit den Tasten für Wiedergabe, Pause, Stopp, Weiter und Zurück auf der Fernbedienung oder auf der Vorderseite des Geräts.

EL ΕΛΛΗΝΙΚΗ

ΕΛΕΓΧΟΣ ΑΝΑΠΑΡΑΓΩΓΗΣ ΗΧΟΥ

1.Για όλες τις λειτουργίες αναπαραγωγής. Ελέγξτε τις λειτουργίες λειτουργίας CD, USB και Bluetooth χρησιμοποιώντας τα κουμπιά για Αναπαραγωγή, Παύση, Διακοπή, Επόμενο και Προηγούμενο του τηλεχειριστηρίου ή στην πρόσοψη της μονάδας.

ES ESPAÑOL

CONTROL DE REPRODUCCIÓN

1.Para todos los modos de reproducción. Controle los modos de función de CD, USB y Bluetooth utilizando los botones de Reproducción, Pausa, Parada, Siguiente y anterior del mando a distancia o en el panel frontal de la unidad.

ET EESTI

TAASESITUSE JUHTIMINE

1.Kõigi taasesitusežiimide jaoks. Juhtige CD -, USB-ja Bluetooth-funktsioonirežiime, kasutades kaugjuhtimispuldi või seadme esipaneelil olevaid nuppe Esita, peata, Peata, Järgmine ja Eelmine.

FI SUOMEN

TOISTON HALLINTA

1.Kaikille toistotiloille. Ohjaa CD -, USB-ja Bluetooth-toimintotiloja käyttämällä kaukosäätimen tai laitteen etupaneelin Play -, Pause -, Stop -, Next-ja Previous-painikkeita.

FR FRANÇAISE

CONTRÔLE DE LECTURE

1.Pour tous les modes de lecture. Contrôlez les modes de fonctionnement CD, USB et Bluetooth à l'aide des boutons Lecture, Pause, Arrêt, Suivant et Précédent de la télécommande ou sur le panneau avant de l'appareil.

HR HRVATSKI

KONTROLA REPRODUKCIJE

1.Za sve načine reprodukcije. Upravljajte funkcionalnim načinima rada za reprodukciju, pauzu, zaustavljanje, Sljedeće i prethodne na daljinskom upravljaču ili na prednjoj strani uređaja.

HU MAGYAR

LEJÁTÁS VEZÉRLÉS

1.Minden lejátszási módhoz. A CD -, USB-és Bluetooth-funkciók vezérlése

a távirányító Lejátszás, Szüneteltetés, leállítás, következő és előző gombjaival vagy az egység előlapján.

IT ITALIANA

CONTROLLO DELLA RIPRODUZIONE

1.Per tutte le modalità di riproduzione. Controllare le modalità di funzionamento CD, USB e Bluetooth utilizzando i pulsanti per Play, Pausa, Stop, Next e Previous del telecomando o sul pannello frontale dell'unità.

LT LIETUVIŲ

ATKŪRIMO VALDYMAS

1.Visiems atkūrimo režimams. Valdykite CD, USB ir Bluetooth funkcijų režimus naudodami nuotolinio valdiklio paleidimo, pristabdymo, sustabdymo, kito ir ankstesnio mygtukus arba įrenginio priekiniame skydelyje.

LV LATVIEŠU

ATSKAŅOŠANAS KONTROLE

1.Visiem atskaņošanas režīmiem. Kontrolējiet CD, USB un Bluetooth funkciju režimus, izmantojot tālvadības pults atskaņošanas, pauzes, apturēšanas, nākamās un iepriekšējās pogas vai ierīces priekšējā paneli.

MT MALTIJA

KONTROLL DAQQ

1.Għall-modi kollha daqq. Kontroll Bluetooth, USB U Funzjoni Modi billi tuża l-buttni Għal-Logħob, Issospendi, Waqqaf, Li Jmiss U Preċedenti tal-kontrollur remot jew fuq il-panew ta'quddiem tal-unit.

NL NEDERLANDSE

AFSPEELCONTROLE

1.Voor alle afspeelmodi. Bedien de CD, USB en Bluetooth functiemodi met de toetsen voor afspelen, pauzeren, stoppen, volgende en vorige op de afstandsbediening of op het voorpaneel van het toestel.

NO NORSK

AVSPILLINGSKONTROLL

1.For alle avspillingsmoduser. Styr CD -, USB-og Bluetooth-funksjonsmodusene ved Å Bruke knappene For Avspilling, Pause, Stopp, Neste og Forrige på fjernkontrollen eller på enhetens frontpanel.

PL POLSKI

STEROWANIE ODTWARZANIEM

1.Dla wszystkich trybów odtwarzania. Sterowanie trybami CD, USB i Bluetooth za pomocą przycisków Play, Pause, Stop, Next i Previous pilota zdalnego sterowania lub na panelu przednim urządzenia.

PT PORTUGUESA

CONTROLE DE REPRODUÇÃO

1.Para todos os modos de reprodução. Controle os modos de função CD, USB e Bluetooth usando os botões para reproduzir, pausar, parar, próximo e

anterior do controle remoto ou no painel frontal da unidade.

RO ROMÂNĂ

CONTROLUL REDĂRII

1.Pentru toate modurile de redare. Controlați modurile de funcționare CD, USB și Bluetooth utilizând butoanele pentru Redare, Pauză, Oprește, următor și anterior ale telecomenzii sau de pe panoul frontal al unității.

RU РУССКИЙ

УПРАВЛЕНИЕ ВОСПРОИЗВЕДЕНИЕМ

1.Для всех режимов воспроизведения. Управляйте функциональными режимами CD, USB и Bluetooth с помощью кнопок воспроизведения, паузы, остановки, Следующего и предыдущего на пульте дистанционного управления или на передней панели устройства.

SK SLOVENČINA

OVLÁDANIE PREHRÁVANIA

1.Pre všetky režimy prehrávania. Ovládajte režimy funkcií CD, USB a Bluetooth pomocou tlačidiel na prehrávanie, pozastavenie, zastavenie, ďalšie a Predchádzajúce na diaľkovom ovládači alebo na prednom paneli jednotky.

SL SLOVENSKI

NADZOR PREDVAJANJA

1.Za vse načine predvajanja. Upravljajte načine delovanja CD, USB in Bluetooth z gumbi za predvajanje, premor, zaustavitev, naslednji in prejšnji daljinski upravljalnik ali na sprednji plošči enote.

SR СРПСКИ

КОНТРОЛА РЕПРОДУКЦИЈЕ

1.Za sve režime reprodukcije. Upravljajte funkcionalnim režimima CD-a, USB-a i Bluetooth-a pomoću tastera za reprodukciju, pauzu, zaustavljanje, sledeći i prethodni na daljinskom upravljaču ili na prednjoj strani uređaja.

SV SVENSKAN

UPPSPELNINGSKONTROLL

1.För alla uppspelningsslägen. Kontrollera CD -, USB-och Bluetooth-funktionslägen genom att använda knapparna för Uppspelning, Paus, Stopp, Nästa och Föregående på fjärrkontrollen eller på enhetens frontpanel.

TR TÜRK

OYNATMA KONTROLÜ

1.Tüm oynatma modları için. Uzaktan kumandanın veya ünitenin ön panelindeki Oynat, Duraklat, Durdur, Sonraki ve Önceki düğmelerini kullanarak CD, USB ve Bluetooth işlev modlarını kontrol edin.

aiwa[®]

Japan est1951

Follow us! aiwaEU



www.eu-aiwa.com

AIWA CO., LTD.
Kita-Ku
TOKYO 115-0045, JAPAN

